

CORTE A-A
(E. 1:1)

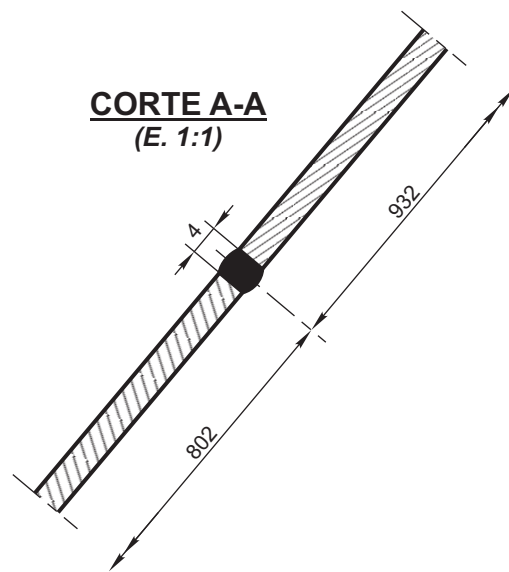

DETALLE "A"
(E. 1:1)

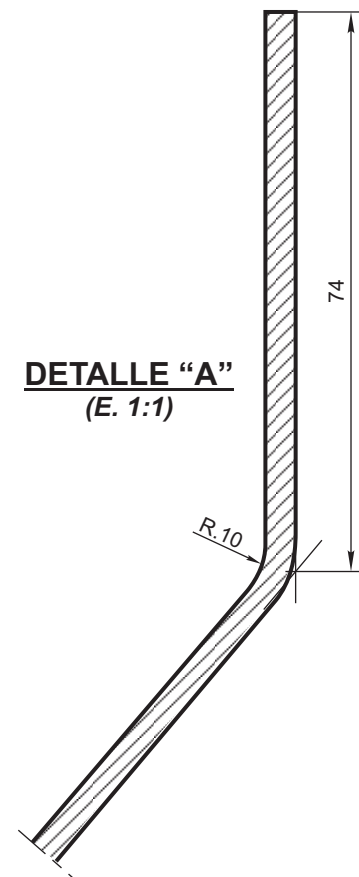

TOLERANCIAS GENERALES

- PIEZAS USINADAS : ± 0,25 mm
- PIEZAS FORJADAS : ± 0,8 mm
- PIEZAS EN CHAPAS : ± 0,5 mm
- ANGULOS : ± 0,30°
- MATAR CANTOS VIVOS

c	Panel inferior	2	≠ 4,75 IRAM 503 F30	
b	Panel intermedio	2	≠ 4,75 IRAM 503 F30	
a	Panel superior	2	≠ 4,75 IRAM 503 F30	
ITEM	DESCRIPCION	Cant.x Coche	ESCUADRIA, ESPECIFICAC. Y OBSERVACIONES	CATAL-NOMEN.

VAGON TOLVA ABIERTO PARA PIEDRA
CHAPA DE FRENTE

FERROCARRILES ARGENTINOS

AREA
MECANICA

Fecha:	A. ARRONDO
Proyecto	A. ARRONDO
Controló	Ing. CARRIO
Aprobó	Ing. CARRIO

ESCALA	TROCHA	LINEAS:	UTILIZACION	EMISION	
	1676			1	
FIRMA Y FECHA APROB.		N° DE PLANO			
		NEFA 32.018			

ES COPIA DEL PLANO NEFA 32.018
M. BELLOCCHIO - GERENCIA DE SEGURIDAD - C.N.R.T.
E. 1:20