

TOLERANCIAS GENERALES

- PIEZAS USINADAS : ± 0,25 mm
- PIEZAS FORJADAS : ± 0,8 mm
- PIEZAS EN CHAPAS : ± 0,5 mm
- ANGULOS : ± 0,30°
- MATAR CANTOS VIVOS

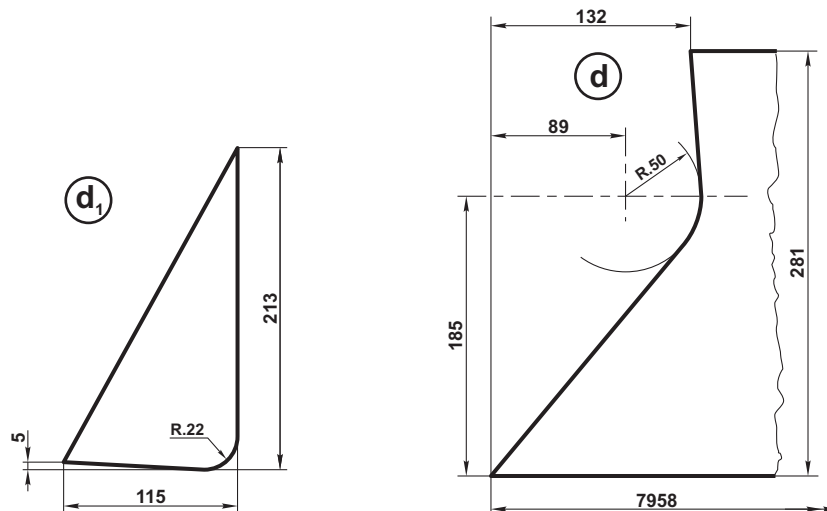

NOTA: Se construirán en dos tramos soldados entre si, y con refuerzos en ambas alas, de 4600 y 3358 mm cada uno

A.ARRONDO		A.ARRONDO		Ing. CARRIO		Ing. CARRIO			
DIBUJO		PROYECTO		CONTROLO		APROBO			
Fecha:		Fecha:		Fecha:		Fecha:			
ITEM		DESCRIPCION		CANT.		ESCUADRIA, ESPECIFICAC. Y OBSERVACIONES		CATAL-NOMEN.	
d ₁		Diafragma de obt.		4		± 4,75 IRAM 503 F22			
d		Apoyo		2		± 6,35 IRAM 503 F22			
VAGON TOLVA ABIERTO PARA PIEDRA APOYO RECTO EN MONTANTE COSTADO							FERROARRIALES ARGENTINOS		
ESCALA		TROCHA		LINEAS:		UTILIZACION		EMISION	
		1676						1	
FIRMA Y FECHA APROB.				N° DE PLANO					
				NEFA 32.014					