

**IDENTIFICACION  
DEL TRIMESTRE**

- 1° - 000
- 2° - 00
- 3° - 0
- 4° - (

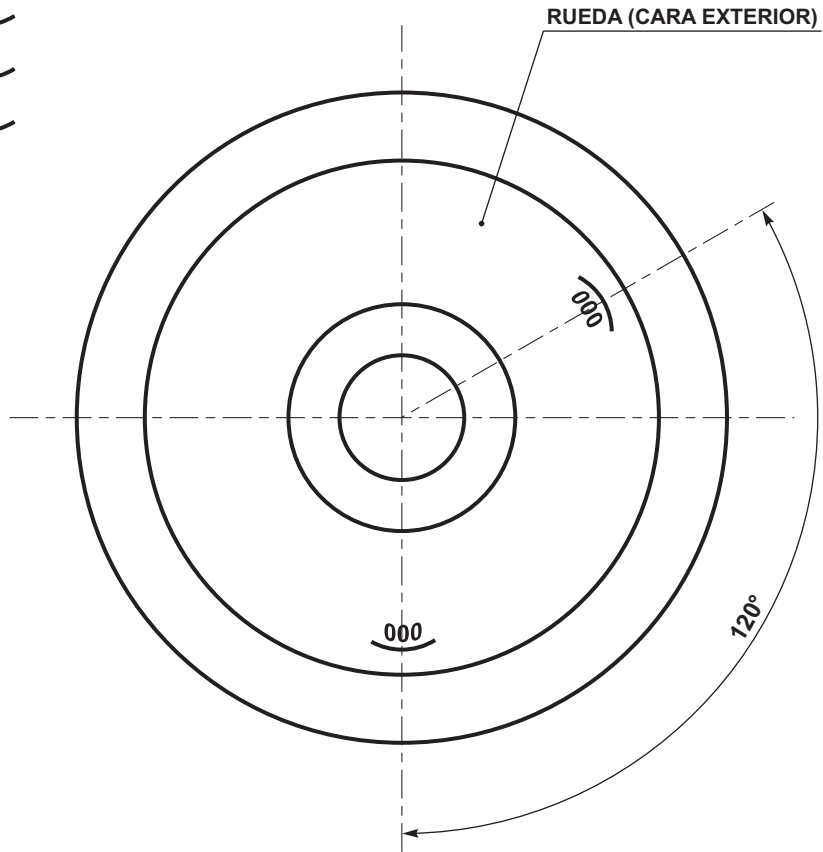

EN AÑO SIGUIENTE SE DETERMINARA POR EL CODIGO DE COLORES SIGUIENTE:

AÑO EN LA DECADA	0	1	2	3	4	5	6	7	8	9
COLOR	ROJO	BLANCO	AMARILLO	VERDE OSCURO	AZUL	ANARANJADO	ALUMINIO	MARRON	ROSA	VIOLETA

**NOTA:** EN LAS RUEDAS DE RAYOS EL MARCADO SE EFECTUARA EN LAS LLANTAS

EMISION 2: SE MODIFICO IDENTIFICACION DE ACUERDO A NEFA 955/1

Fecha: DIBUJO DIV. ESTUDIOS Y PROY. DEPTO. TECNICA	Ing. CRISTOBAL Ing. BATTAGLIA	ITEM	DESCRIPCION	CANT.	ESCUADRIA, ESPECIF. Y OBSERVAC.	CATAL-NOMEN						
		<b>MARCADO UNIFICADO PARA VAGONES - PARES MONTADOS - IDENTIFICACION</b> <b>FECHA PROXIMA REVISION POR ULTRASONIDO</b>					<b>FERROCARRILES ARGENTINOS</b> AREA: <b>MECANICA</b>					
		ESCALA	TROCHA: TODAS	LINEA: TODAS	UTILIZACION VAGONES	EMISION						
		FIRMA Y FECHA APROB.		N° DE PLANO: <b>NEFA 954</b>		<table border="1"> <tr> <td><input checked="" type="checkbox"/></td> <td>2</td> <td></td> </tr> <tr> <td></td> <td></td> <td></td> </tr> </table>	<input checked="" type="checkbox"/>	2				
<input checked="" type="checkbox"/>	2											