

TOLERANCIAS NO ESPECIFICADAS
js16 = JS16 - IRAM 5002

SIMBOLOS DE LABRADO ~
IRAM 4517

PESO:
(Para uso del F.C.)
13,6 kg.

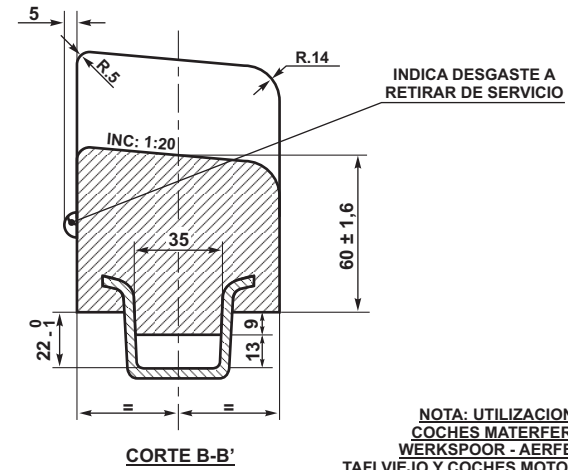

NOTA: UTILIZACION
COCHES MATERFER -
WERKSPOR - AERFER -
TAFI VIEJO Y COCHES MOTORES GANZ

EMISION	COTA	ALTERACIONES	FECHA-FIRMA
---------	------	--------------	-------------

FECHA: 16/12/80	DIBUJO	F.A. CAMBIASSO
DIV. ESPECIFICAC.		Ing. H. CRISTOBAL
DEPTO. TECNICA		

c	OREJA DE ACERO	PLANO NEFA 918	9051601	
b	ZAPATA	ESPECIFICACION FA 8007		
a	CONJUNTO ZAPATA		9051602	
ITEM	DESCRIPCION	CANT.	ESCUAD.ESP.OBSERVAC.	CATAL-NOMEN
ZAPATA DE FRENO FUNDICION DE HIERRO TIPO INCLINADA				FERROCARRILES -ARGENTINOS-
				AREA: MECANICA
ESCALA	TROCHA: 1000	LINEAS: BELGRANO	UTILIZACION VER NOTA	EMISION
FIRMA Y FECHA APROB.		N° DE PLANO: NEFA 360		1

ES COPIA DEL PLANO NEFA 360
M. BELLOCCHIO - AREA INGENIERIA - C.N.R.T.