

Esc. 1:2.5

Rugosidad de superficie: $\sqrt{\quad}$ IRAM 4537

Marcado del eje: NEFA 249

Para eje debajo motor diesel ver NEFA 267

Para eje debajo caja velocidades ver NEFA 266

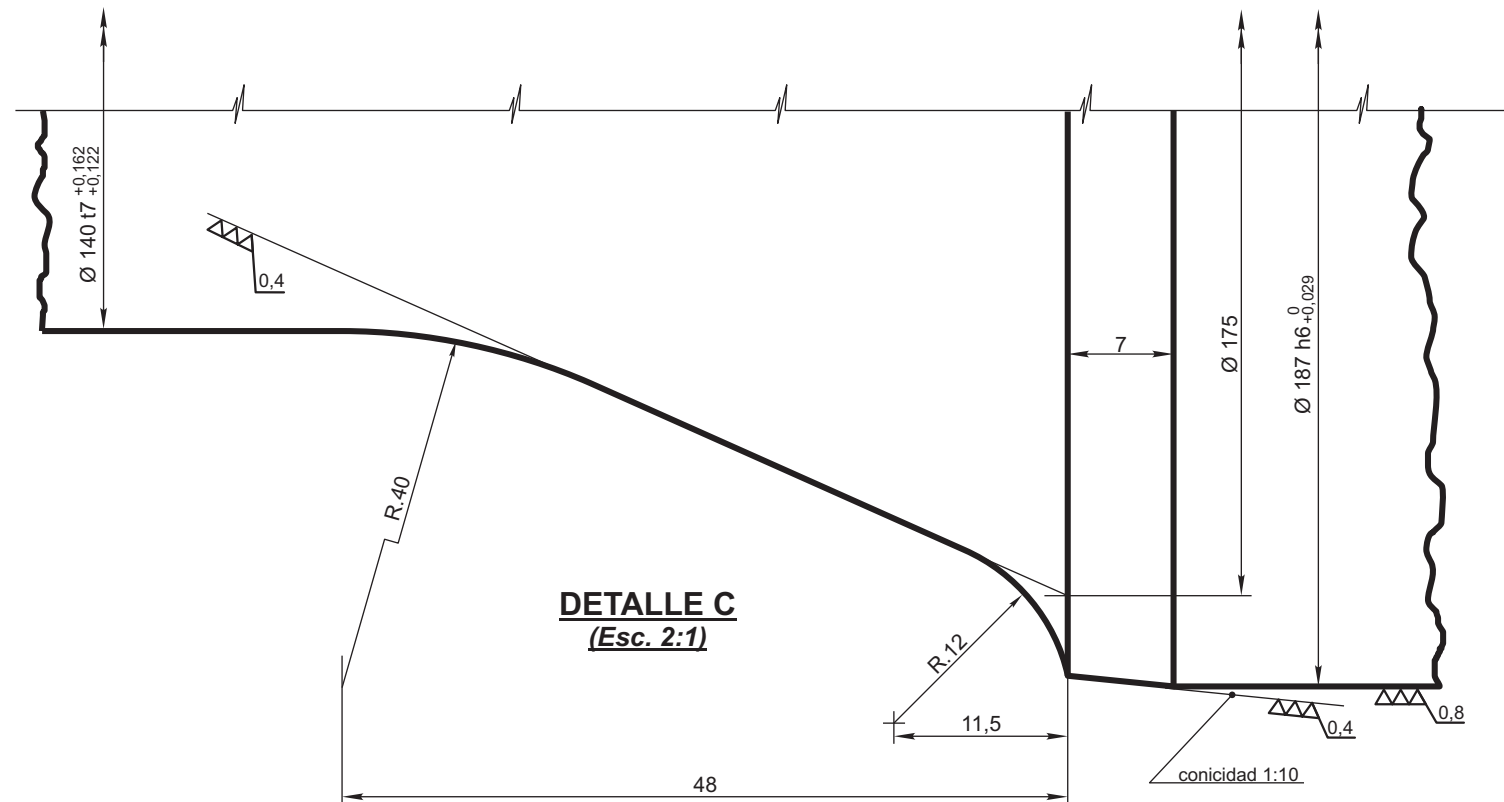

DETALLE C
(Esc. 2:1)

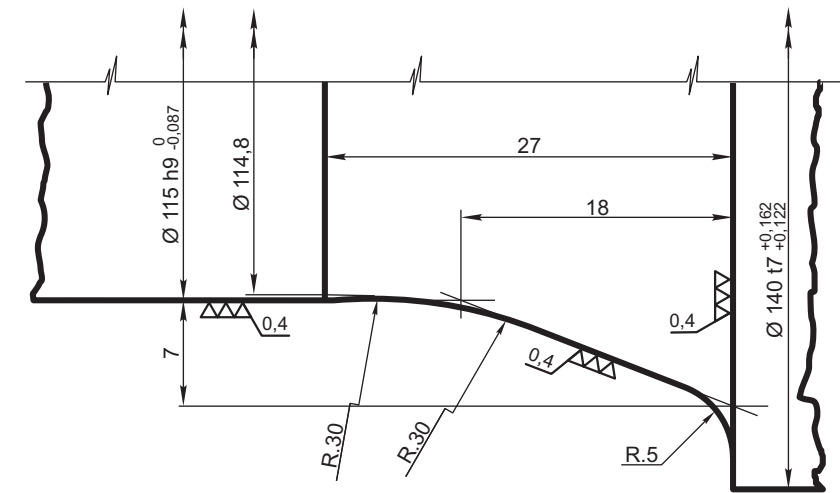

DETALLE D
(Esc. 2:1)

ITEM	DESCRIPCION	Cant.x Coche	ESCUADRIA, ESPECIFICAC. Y OBSERVACIONES	CATAL-NOMEN.
DETALLES DE EJES BOGIES MOTRICES				FERROCARRILES ARGENTINOS
				AREA MECANICA
ESCALA	TROCHA 1676	LINEAS: GRAL. SAN MARTIN	UTILIZACION T.D. GANZ MAVAG	EMISION
FIRMA Y FECHA APROB.		N° DE PLANO NEFA 270		1