

TOLERANCIAS NO ESPECIFICADAS
JS.13 = js.13
IRAM 5002

SIMBOLOS DE LABRADO
NO ESPECIFICADOS
IRAM 4517

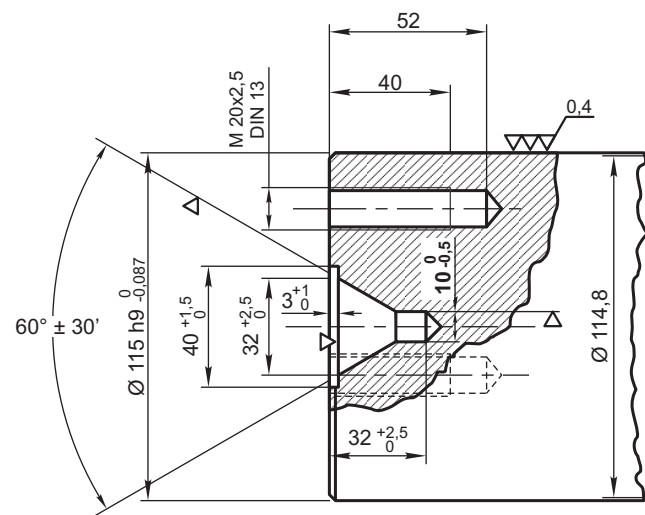

DETALLE E

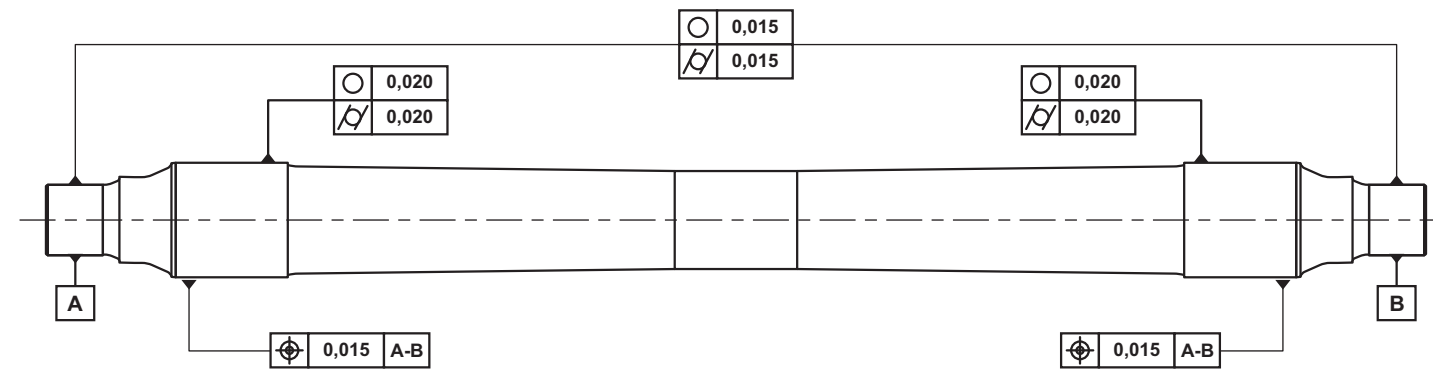

TOLERANCIAS DE FORMA GEOMETRICA

Norma ISO TC 10 N° 71 y 98

Rugosidad de superficie: IRAM 4537

Marcado del eje: NEFA 249

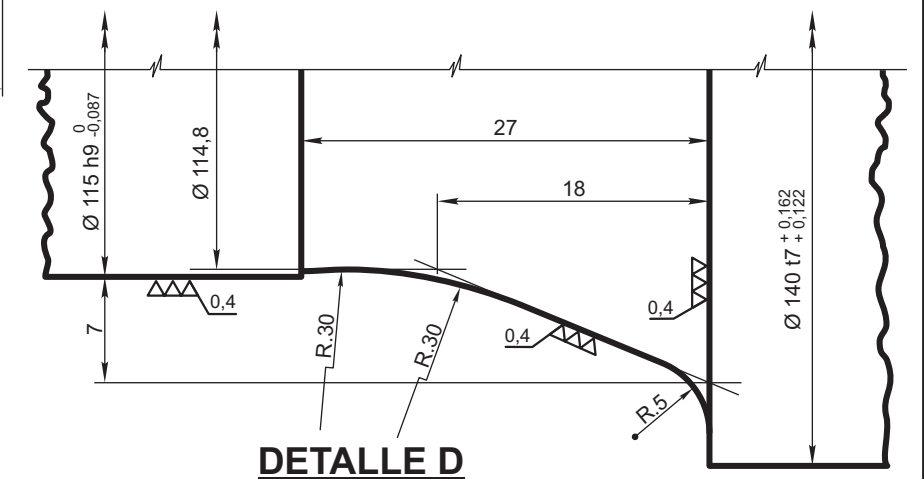
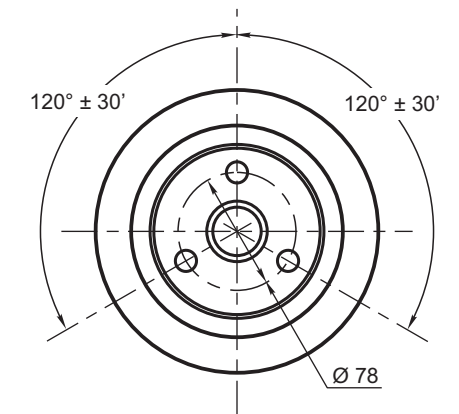
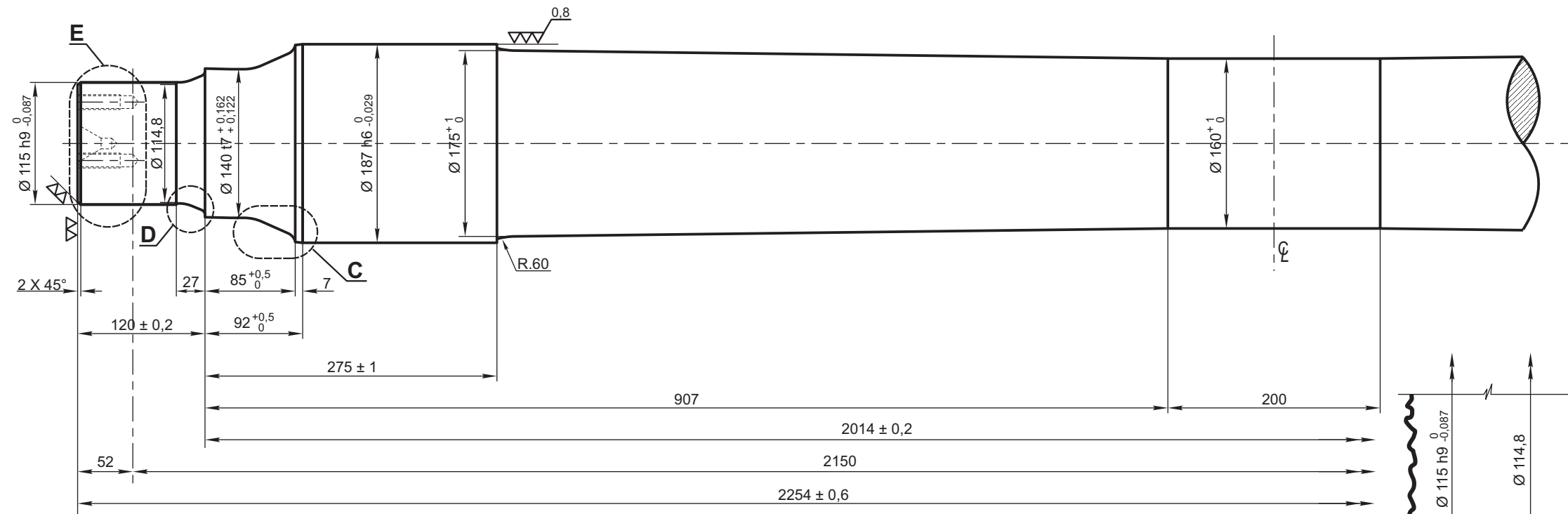

DETALLE D

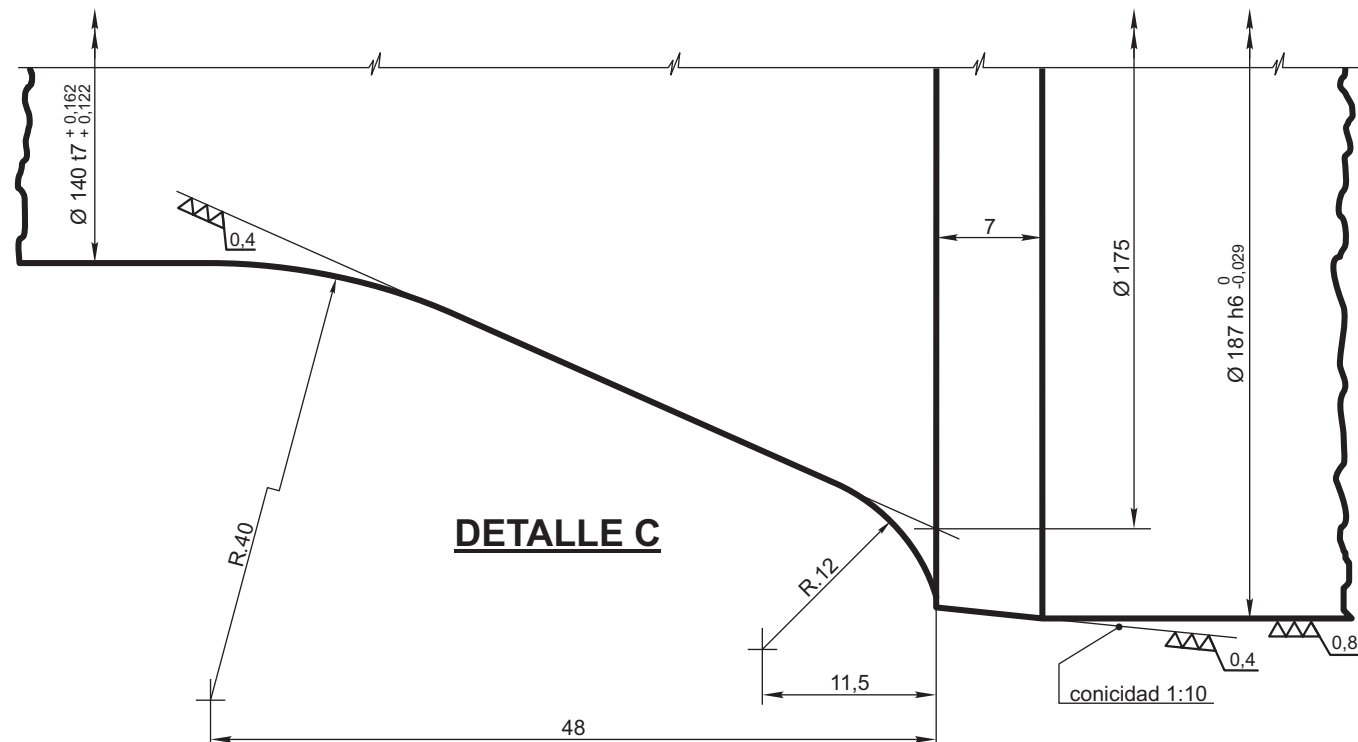

DETALLE C

Eje portador de guía		Según Norma IRAM-FA L 7020 (Especificación F.A. 8 006)		3/05/1/01/0087
ITEM	DESCRIPCION	Cant.x Coche	ESCUADRIA, ESPECIFICAC. Y OBSERVACIONES	CATAL-NOMEN.
EJE PORTADOR DE GUIA BOGIES MOTRICES				FERROCARRILES ARGENTINOS
				AREA MECANICA
ESCALA 1:5 - 1:2,5 2:1	TROCHA 1676	LINEAS: GRAL. SAN MARTIN	UTILIZACION T.D. GANZ MAVAG	EMISION 1
FIRMA Y FECHA APROB.		N° DE PLANO NEFA 269		

ES COPIA DEL PLANO NEFA 269
M. BELLOCCHIO - GERENCIA DE SEGURIDAD - C.N.R.T.