

ESPECIFICACION TECNICA FAT.:MRe-1425

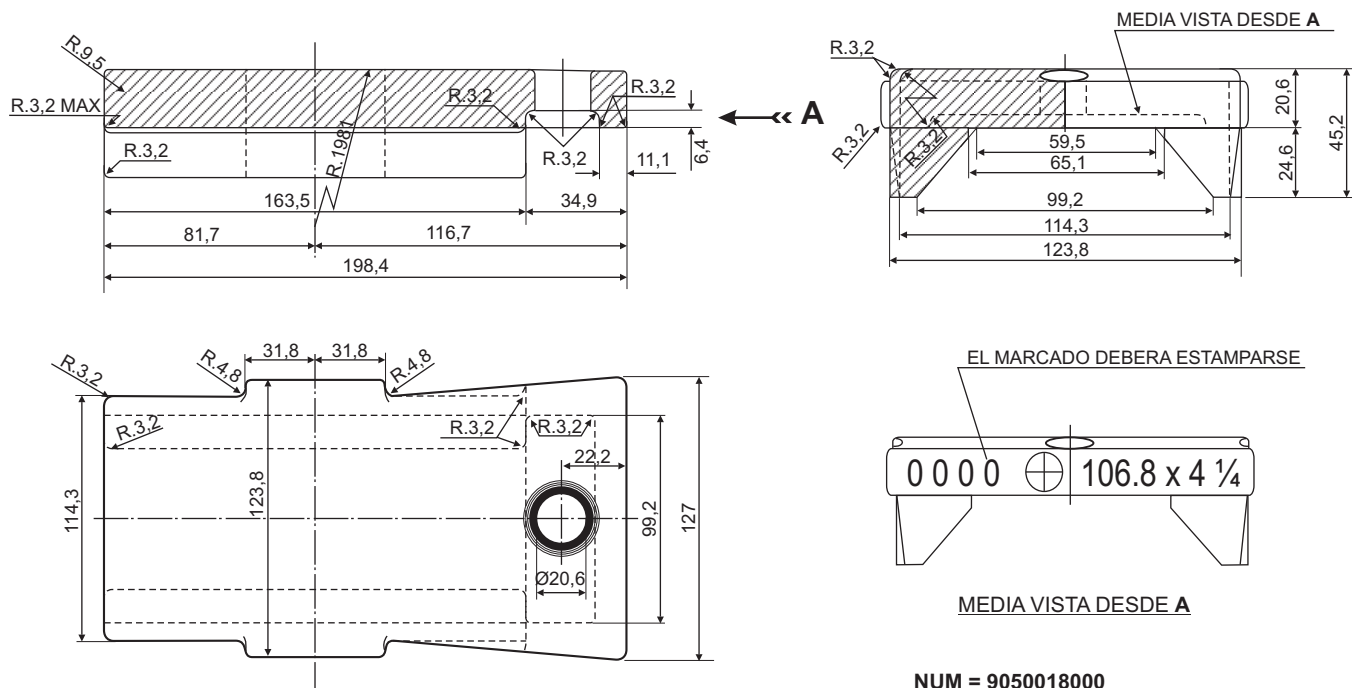

NUM = 9050018000

7	SE AGREGO CODIGO DEL NUM	17/09/85	
6	SE CONVIRTIERON MEDIDAS A mm	11/03/82	
EMISION	COTA	ALTERACIONES	FECHA-FIRMA

F.A. CAMBIASSO		Dibujo		Fecha: 11/03/81		DIV. ESPECIE:		DEPTO. TECNICA			
ITEM	DESCRIPCION	CANT.	ESCUAD. ESP.	OBSERVAC.	CATAL-NOMEN						
CONTRACOJINETE PARA MUÑON DE 8" X 4-1/4" (203,2 x 108 mm)						AREA: MECANICA					
ESCALA	TROCHA:	LINEAS: -		UTILIZACION		EMISION					
	1676 - 1435			COCHES Y VAGONES		<table border="1"> <tr> <td>6</td> <td>7</td> </tr> </table>				6	7
6	7										
FIRMA Y FECHA APROB.		N° DE PLANO:		NEFA 106							

ES COPIA DEL PLANO NEFA 106
 M. BELLOCCHIO - AREA INGENIERIA - C.N.R.T.