

23/11/62	DIBUJADO	REVISADO	MIEMBROS DE LA SUBCOMISION TECNICA ASESORA					FECHA		
			F.C.G.U.	F.C.G.B.	F.C.D.F.S.	F.C.S.M.	F.C.G.B.M.	F.C.G.R.	E.F.E.A.	
			JEFS DE DEPARTAMENTOS MECANICOS Y ELECTRICOS					FECHA		
FORMATO A3 NORMA IRAM 4504										
ALTERACIONES										

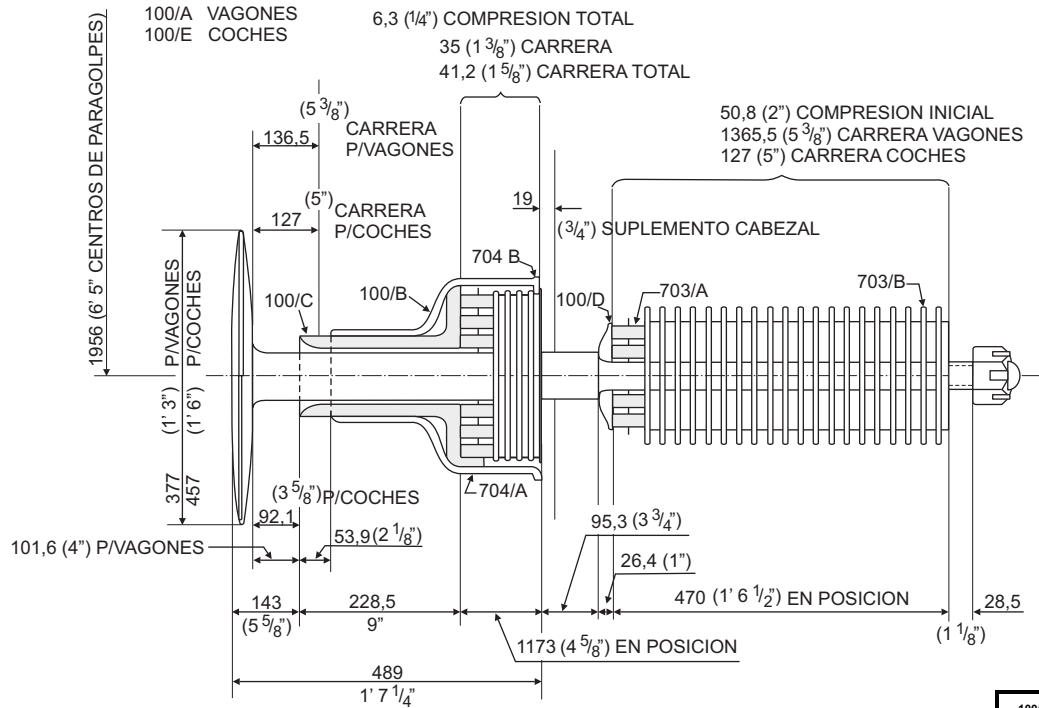

AGUJEROS SEGUN LINEAS DE PUNTO Y RAYA PARA LA EXISTENCIA ACTUAL

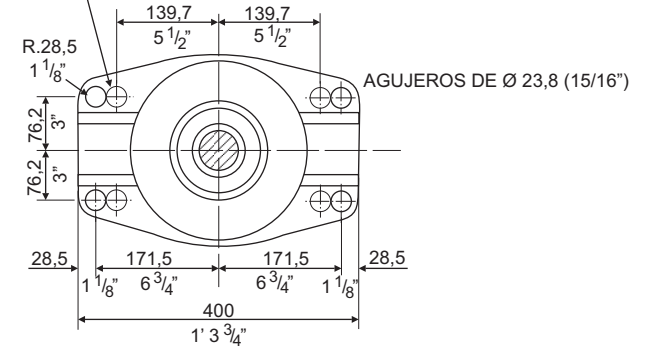

PARAGOLPE COMPLETO. ITEM. N° 100

**NOTA:** TODAS LAS PIEZAS SE MARCARAN SEGUN NEFA DIB. 707

100/A	VASTAGO DE PARAGOLPE (VAGON)			1
100/E	VASTAGO DE PARAGOLPE (COCHE)			1
100/B	CAJA DE PARAGOLPE			1
100/C	BUJE			1
100/D	ARANDELA			1
703/B	ARANDELA DE DIVISION			10
703/A	GOMA ESPENCER N° 331			11
704/B	ARANDELA DE DIVISION			2
704/A	GOMA ESPENCER N° 297	CADA GOMA 38,1 (1 1/2) LIBRE 34,9 (1 3/8) EN POSICION		3
DESCRIPCION		OBSERVACIONES		
EMPRESA FERROCARRILES ESTADO ARGENTINO				
<b>PARAGOLPE DE DOBLE CARRERA PARA COCHES Y VAGONES</b>				
F.USUARIOS		ROCA		
CATALOGO		CP.201		
ESCALA	DIBUJADO	UTILIZACION	DIBUJO	
	F.C.ROCA		NEFA	100
				3

TOLERANCIAS (SALVO ESPECIFICACION) PARA MAQ. CON $\nabla \nabla \nabla$ $\nabla \nabla \nabla$									
MEDIDA NOMINAL	HASTA 18 INCLUSO	> 18	> 50	> 120	> 220	> 360	> 500	> 750	
TOTAL	DIA.	0,05	0,10	0,15	0,20	0,25	0,35	0,50	0,75
±	LONG.	0	0,15	0,20	0,25	0,30	0,40		

SUPERFICIE EN BRUTO	SUPERFICIE RUSTICA	LABRADO RUSTICO	LABRADO FINO	LABRADO MUY FINO	INDICACION ESCRITA

ES COPIA DEL DIBUJO NEFA 100  
M. BELLOCOCHO - AREA INGENIERIA - C.N.R.T.