

**CARACTERISTICAS
DEL RIEL**

Peso: 42,165 kg/m
Sección: 52,79 cm²
Mom. de Inercia: 1184,60 cm⁴
Mod.Resist.: 175,20 cm³

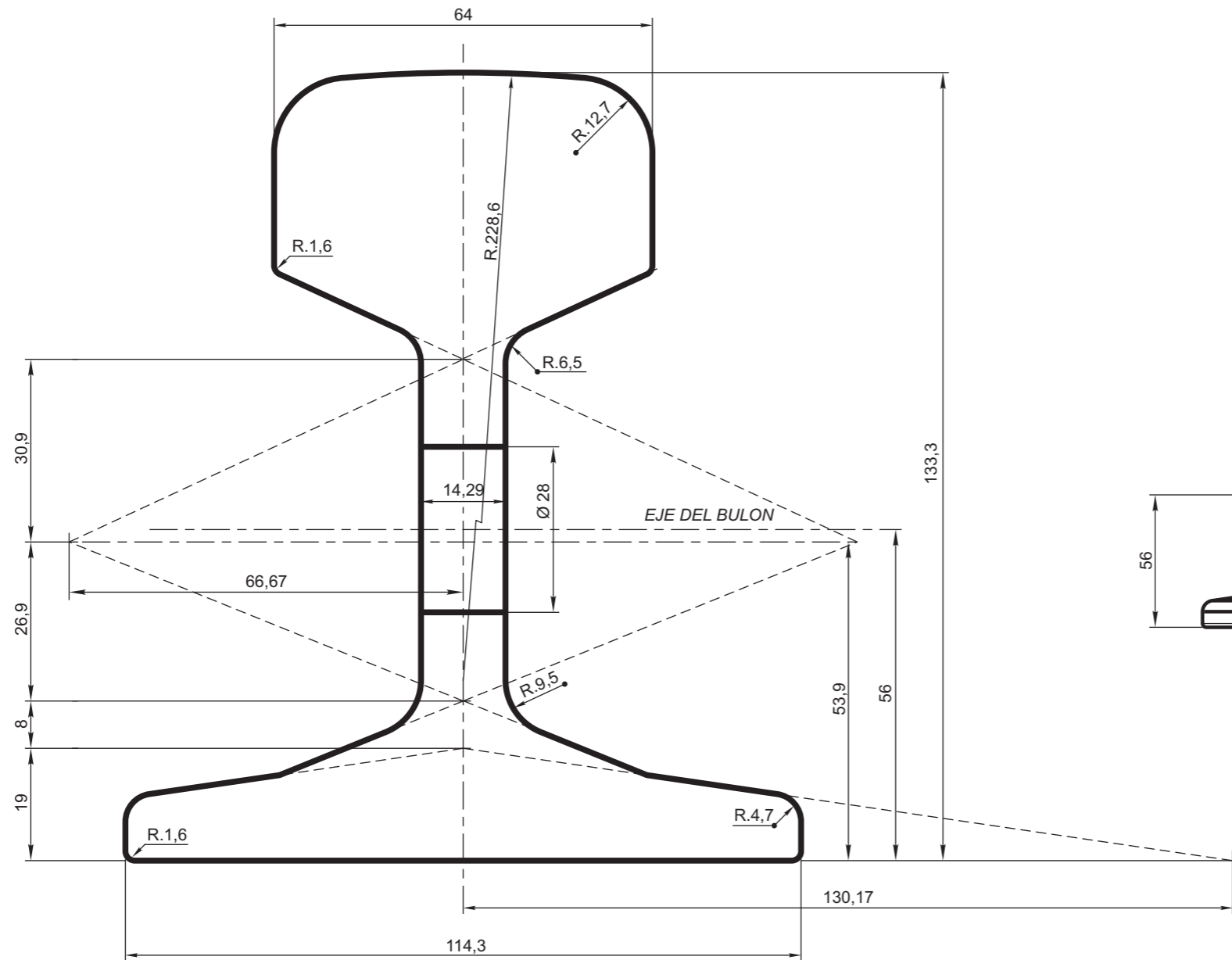

**DISPOSICION DE LOS AGUJEROS
EN EL EXTREMO DEL RIEL**

(Esc. 1:2,5)

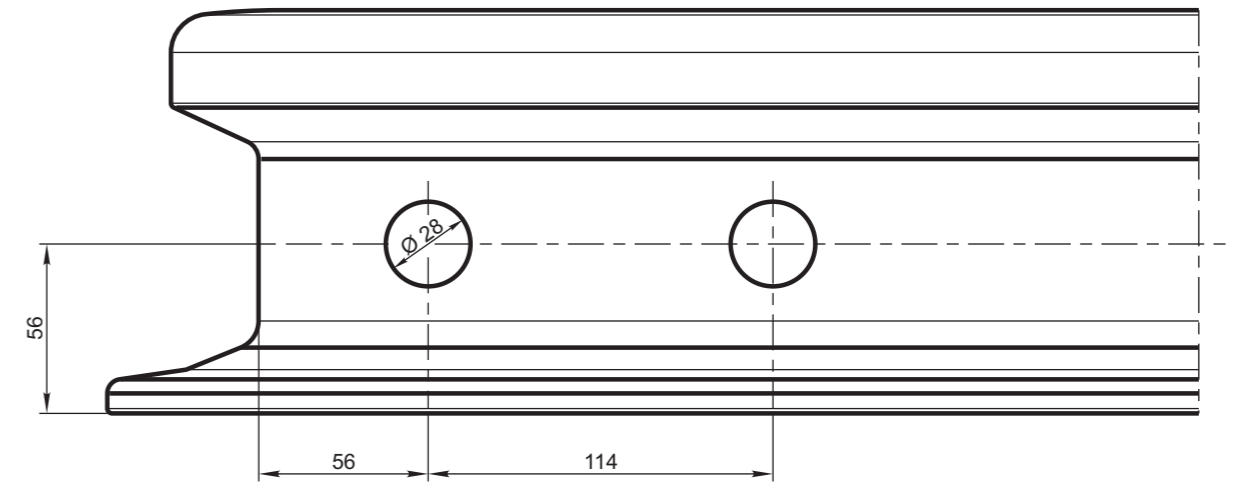

 Mónica Bellocchio		 Carlos Montardi		RIEL 522-A PESO 42,165 kg/m (85 Lbs/yd)				CNRT							
DIBUJO 04/08/09		REVISO:		AREA VIA Y OBRAS:		ESCALA 1:1		TROCHA TODAS		LINEAS: TODAS		UTILIZACION VIA		AREA VIA Y OBRAS	
FIRMA Y FECHA APROB.		10 AGO 2009		N° DE PLANO		1		EMISION		1		GST (VO) 024		1	
Ing. Horacio Faggiani a/c Gcia. de Seguridad en el Transporte		Ing. Carlos Cortés		AREA VIA Y OBRAS:		ESCALA 1:1		TROCHA TODAS		LINEAS: TODAS		UTILIZACION VIA		AREA VIA Y OBRAS	