

ANGULO DE SALIDA: 7°

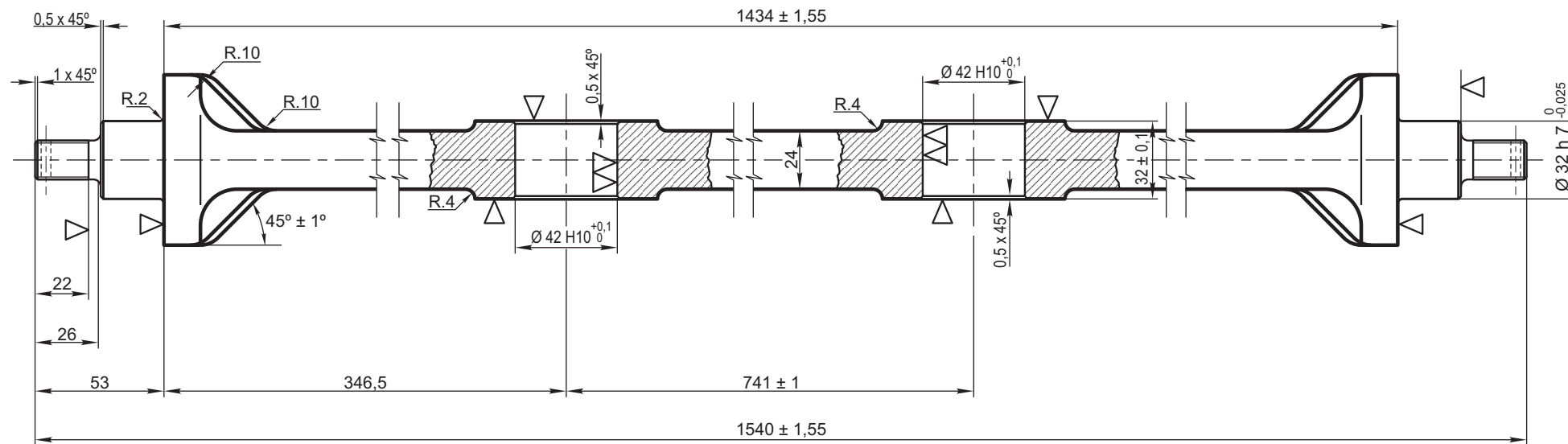
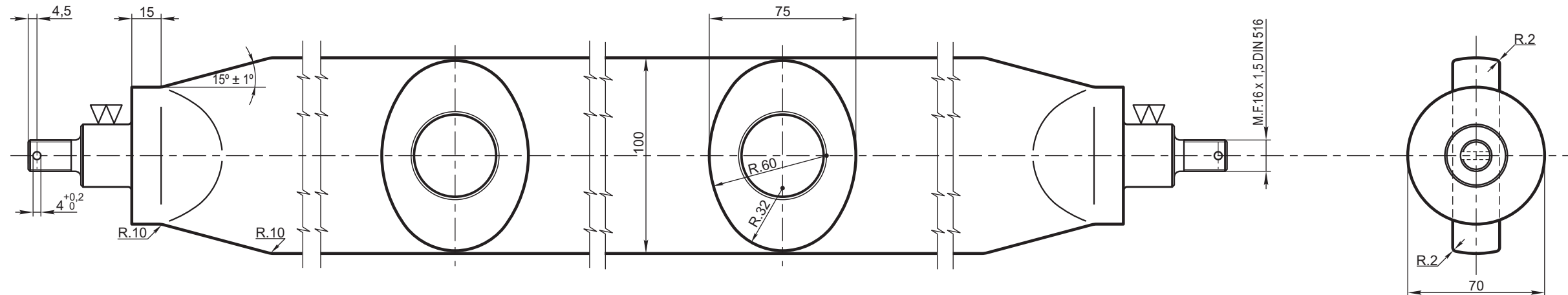

REF. FABRICA: 2.59.191 - 443710

	Barra, solamente		Acero Forjado A.42 - IRAM 538	2/70/1/02/2285/0
ITEM	DESCRIPCION	Cant.	ESCUADRIA, ESPECIFICAC. Y OBSERVACIONES	CATAL-NOMEN.
BARRA REENVIO DEL FRENO DE MANO SOBRE LAS RUEDAS				FERROCARRILES ARGENTINOS
				AREA MECANICA
ESCALA 1:2,5	TROCHA 1676	LINEAS: SAN MARTIN	UTILIZACION COCHES MATERFER	EMISION 1
FIRMA Y FECHA APROB.		N° DE PLANO NEFA 2-73-3-5028		

OBSERVACIONES: Es componente del conjunto Hib. 9022709000/0 - Dibujo NEFA 2-73--3-5027 dibujado de acuerdo a Dibujo Mat. 0556