

25/11/84

FECHA - FIRMA

**NOTA:** ELIMINAR CANTOS VIVOS

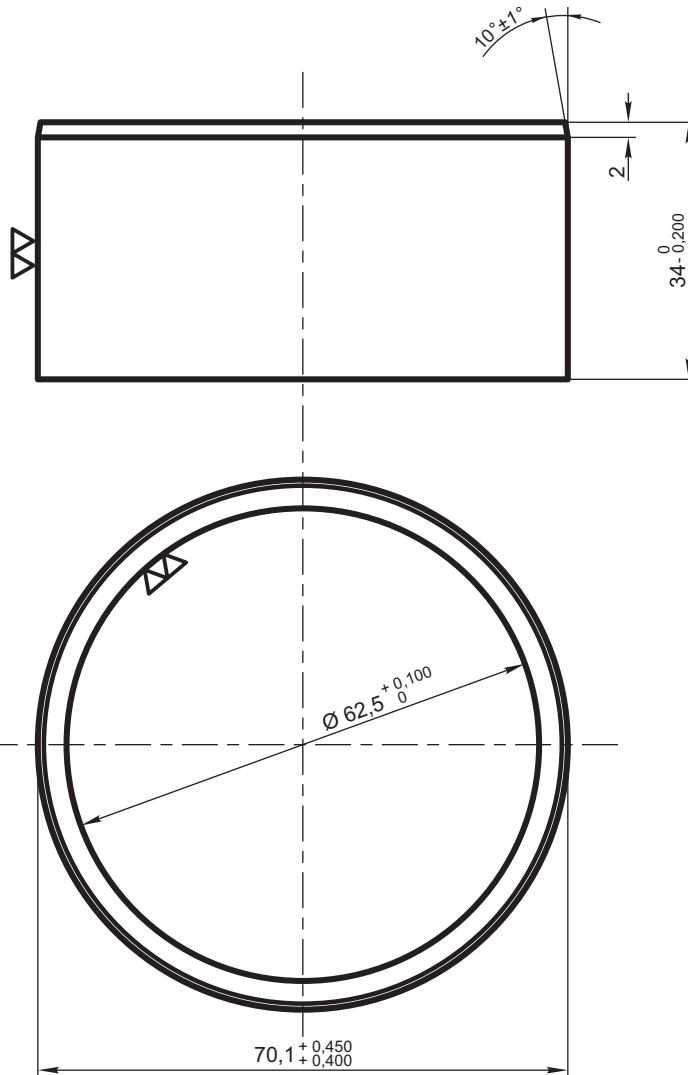

Se agregó Símbolos de Labrado

ALTERACIONES

2

EMISION COTA

Se colocó el mismo Híbrido que el de Acero de acuerdo a Carta G.M.T. 16/8/4 del 28/6/84 - Reg. 7283

OBSERVACIONES: ANULA A DIB. F-7-30-3001 Lam. 149

	BUJE DE Ø 62,5 mm INT		Poliamida 6	9022235000/0
ITEM	DESCRIPCION	Cant.x Coche	ESCUADRIA, ESPECIFICAC. Y OBSERVACIONES	CATAL-NOMEN.
<b>BUJE FRENO SOBRE LAS RUEDAS</b>				<b>FERROVIARIOS ARGENTINOS</b>
				AREA <b>MECANICA</b>
ESCALA 1:1	TROCHA 1676	LINEAS: SAN MARTIN	UTILIZACION COCHES MATERFER	EMISION
FIRMA Y FECHA APROB.		N° DE PLANO <b>NEFA 2-73-1-5111</b>		<b>1</b> <b>2</b>