

REFERENCIAS:

— LIMITE DEL TERRENO

3	01/02/21	Versión con ajustes	M.C.	M.S.	A.P.
2	26/12/20	Versión con ajustes	M.C.	M.S.	A.P.
1	23/11/20	Emitido para la revisión del cliente	M.C.	M.S.	A.P.
Rev.	Fecha	Descripción	Elaboró	Revisó	Aprobó
		<b>PROYECTO EJECUTIVO DE SEIS (6) CENTROS AMBIENTALES DISTRIBUIDOS EN EL NORTE DEL TERRITORIO ARGENTINO</b>			
Secretaría de Control y Monitoreo Ambiental			HYTSA Estudios y Proyectos S.A.		

**SANTIAGO DEL ESTERO - LA BANDA  
CENTRO AMBIENTAL MUNICIPAL SGO. DEL ESTERO  
TOPOGRAFIA**

Plano: C466-IFa-CASa-TOP-01-1 Escala: 1:2.000

NOTAS:



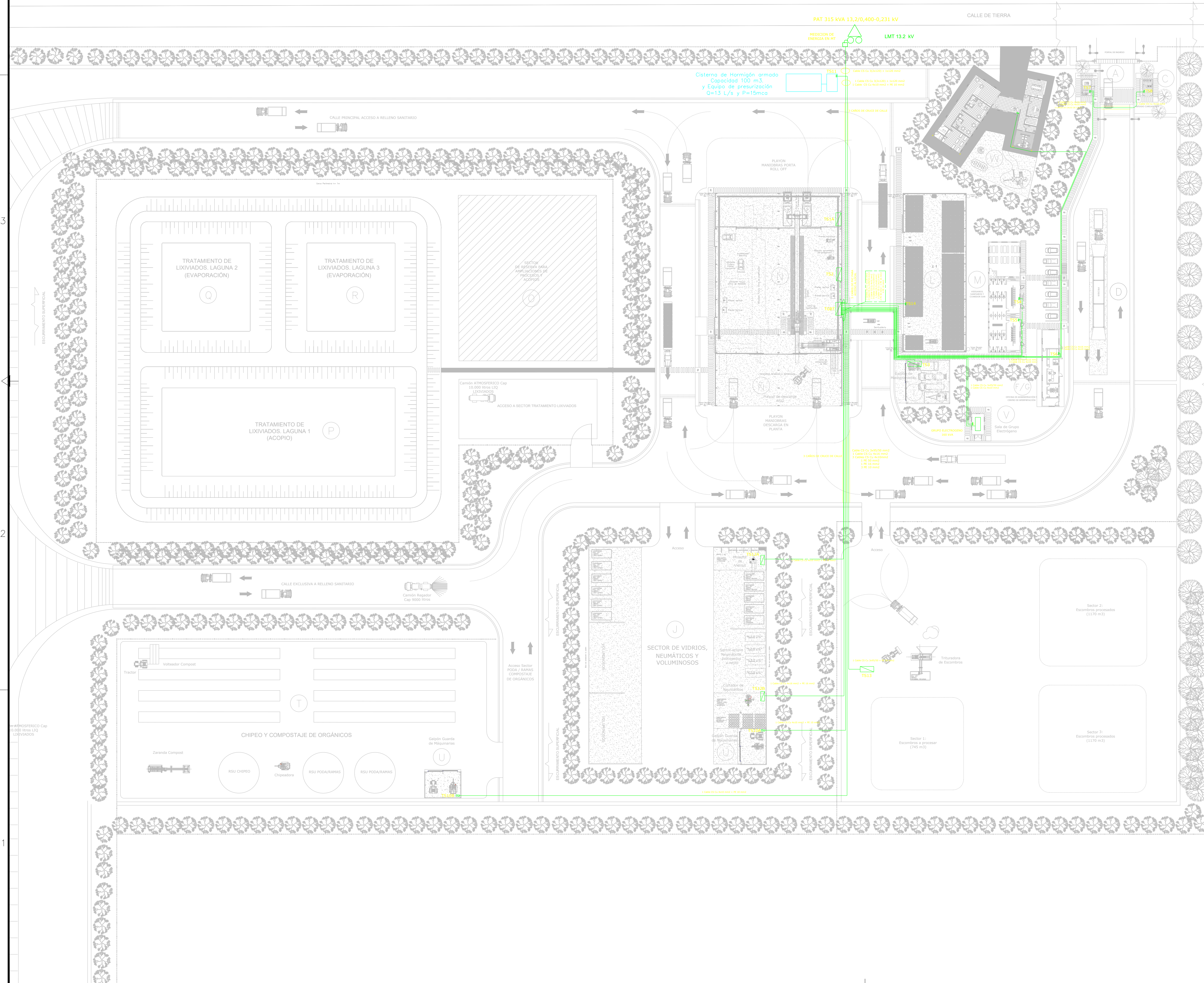
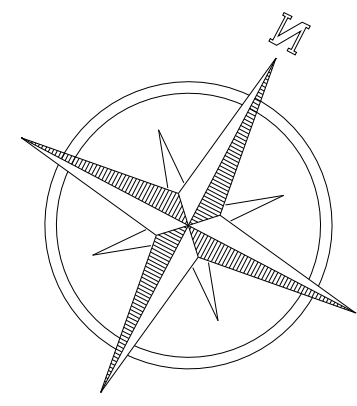

SECTOR	INSTALACION
A	ACCESO PRINCIPAL
B	LOCAL DE GUARDIA
C	REFUGIO DE CARGADORES
D	BÁSCULA
E	ESTACIONAMIENTO
F / G	OFICINA DE ADMINISTRACIÓN, BÁSCULA Y SALA DE PRIMEROS AUXILIOS
H	SECTOR DE ACOPIO DE FARDOS MATERIAL CLASIFICADO
I	GALPÓN DE MANTENIMIENTO
J	SECTOR DE VIDRIOS, NEUMÁTICOS Y VOLUMINOSOS
K	SECTOR DE ÁRIDOS
L	GALPÓN DE ACOPIO
M	VESTUARIOS, SANITARIOS Y COMEDOR-SUM
N	GALPÓN DE CLASIFICACIÓN
Ñ	DESCARGA DE RESIDUOS
O	SECTOR DE RESERVA PARA AMPLIACIONES DE PROCESOS Y ACOPIOS
P	TRATAMIENTO DE LIXIVIADOS. LAGUNA 1 (ACOPIO)
Q	TRATAMIENTO DE LIXIVIADOS. LAGUNA 2 (EVAPORACIÓN)
R	TRATAMIENTO DE LIXIVIADOS. LAGUNA 3 (EVAPORACIÓN)
S	MÓDULOS DE DISPOSICIÓN FINAL
T	CHIPEO Y COMPOSTAJE DE ORGÁNICOS
U	GALPÓN GUARDA DE MAQUINARIAS
V	SALA DE GRUPO ELECTRÓGENO
W	CENTRO DE PRIMERA INFANCIA

REFERENCIAS

- CABLE CS DE Cu
- CAÑOS DE PVC REFORZADO DE 150 mm
- TABLEROS SECCIONALES
- TS11 ALIMENTACION MOTOR BOMBA DE PRESURIZACION
- TS12A ALIMENTACION SECTOR VIDRIOS
- TS12B ALIMENTACION SECTOR NEUMATICOS
- TS13 ALIMENTACION TABLERO SECTOR DE ARIDOS
- TS17 ALIMENTACION TABLERO SALA GRUPO ELECTROGENO

NOTA

1.- EL NIVEL +0.00 SE CORRESPONDE A LA COTA 215.50 m IGN DE COTAS PLANIALTIMETRICAS.

Rev.	Fecha	Descripción	Elaboró	Revisó	Aprobó
6	04/06/21	Versión con ajustes	M.C.	M.S.	A.P.
5	26/04/21	Versión con ajustes	M.C.	M.S.	A.P.
4	01/03/21	Versión con ajustes	M.C.	M.S.	A.P.
3	01/02/21	Versión con ajustes	M.C.	M.S.	A.P.
2	26/12/20	Versión con ajustes	M.C.	M.S.	A.P.
1	23/11/20	Emitido para la revisión del cliente	M.C.	M.S.	A.P.

Secretaría de Control y Monitoreo Ambiental

**PROYECTO EJECUTIVO DE SEIS (6) CENTROS AMBIENTALES DISTRIBUIDOS EN EL NORTE DEL TERRITORIO ARGENTINO**

HYTSA Estudios y Proyectos S.A.

**SANTIAGO DEL ESTERO - LA BANDA  
CENTRO AMBIENTAL MUNICIPAL SGO. DEL ESTERO  
RECORRIDO DE CABLES**

Plano: C466-IFa-CASa-ELE-01-6 Escala: 1:600

NOTAS:



ACCESO AL CENTRO AMBIENTAL MUNICIPAL SGO. DEL ESTERO

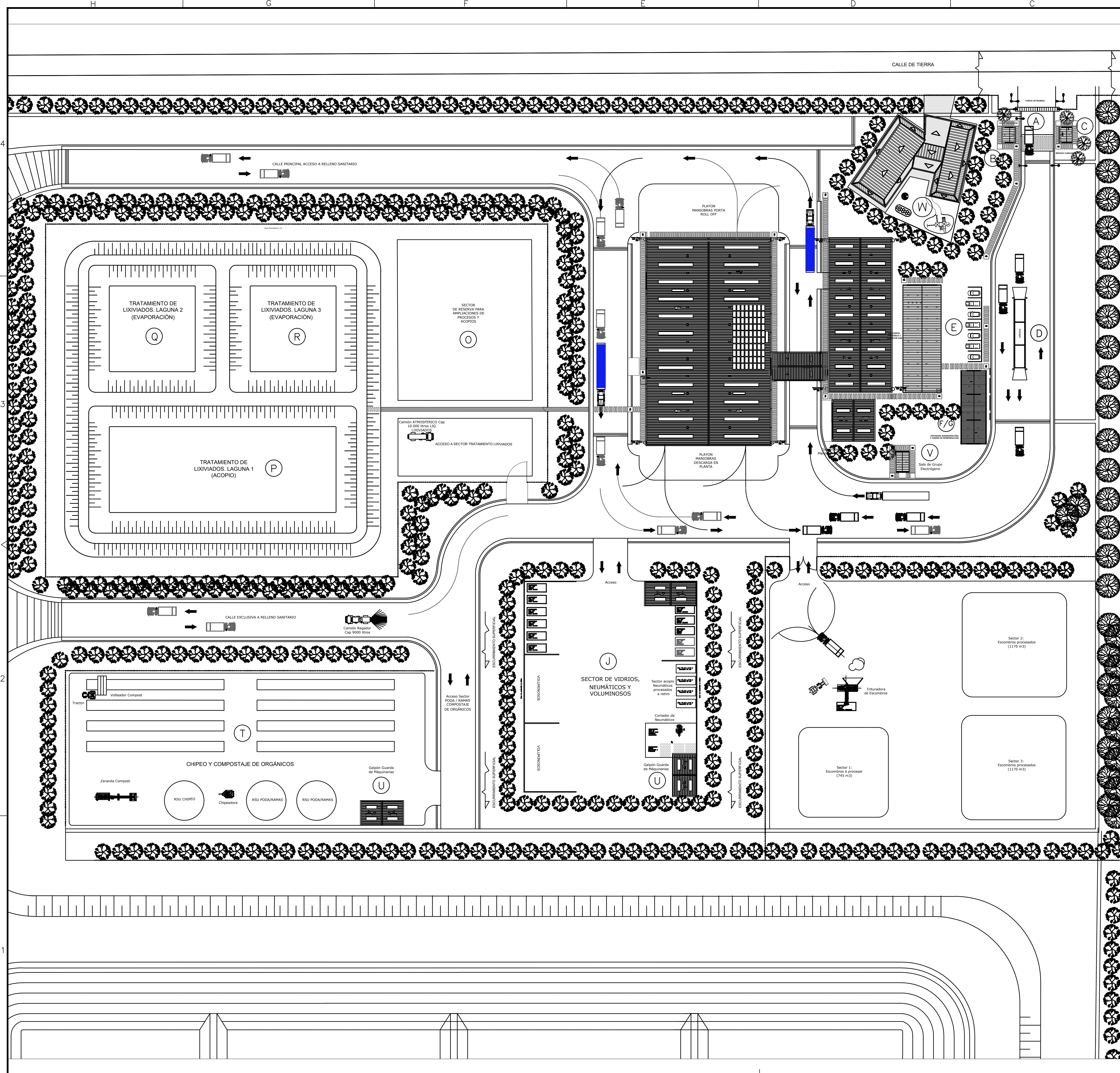
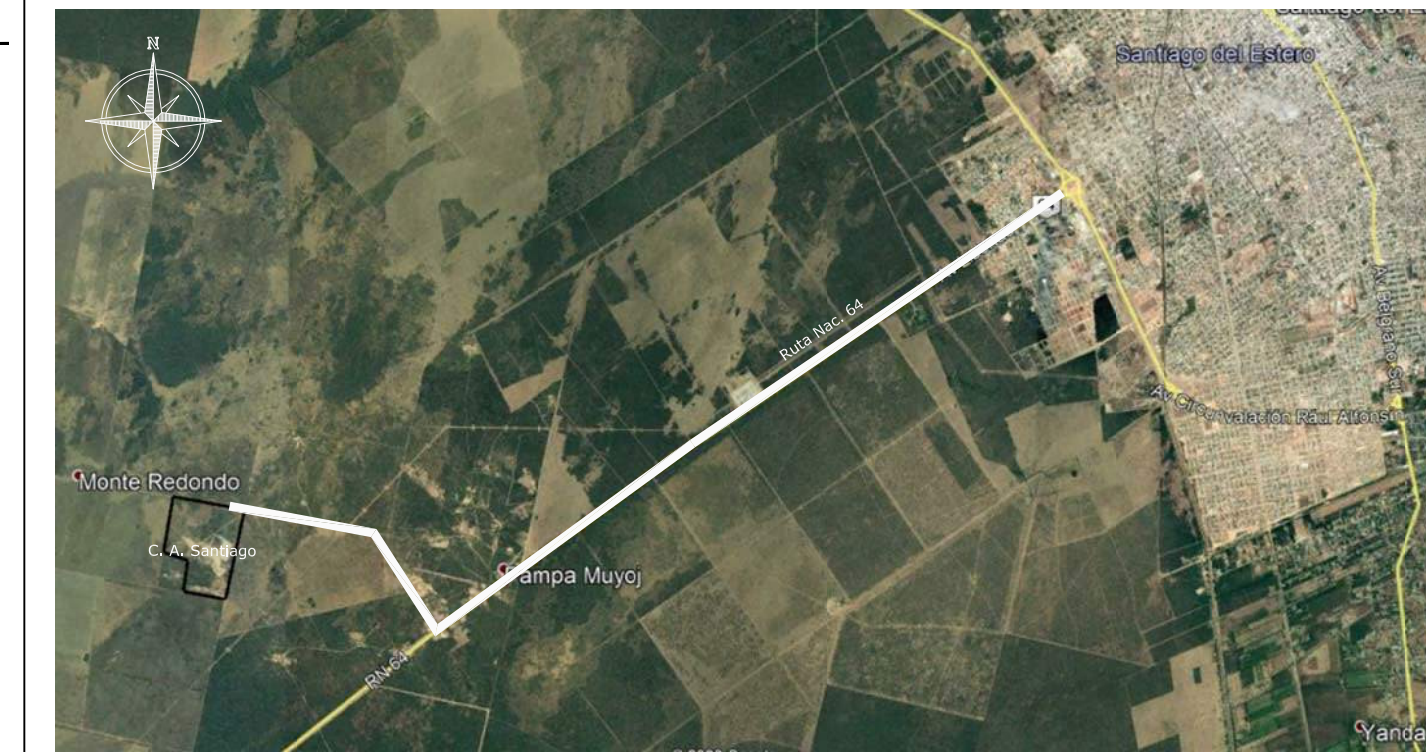

SECTOR	INSTALACION
A	ACCESO PRINCIPAL
B	LOCAL DE GUARDIA
C	REFUGIO DE CARGADORES
D	BÁSCULA
E	ESTACIONAMIENTO
F / G	OFICINA DE ADMINISTRACIÓN, BÁSCULA Y SALA DE PRIMEROS AUXILIOS
H	SECTOR DE ACOPIO DE FARDOS MATERIAL CLASIFICADO
I	GALPÓN DE MANTENIMIENTO
J	SECTOR DE VIDRIOS, NEUMÁTICOS Y VOLUMINOSOS
K	SECTOR DE ÁRIDOS
L	GALPÓN DE ACOPIO
M	VESTUARIOS, SANITARIOS Y COMEDOR-SUM
N	GALPÓN DE CLASIFICACIÓN
Ñ	DESCARGA DE RESIDUOS
O	SECTOR DE RESERVA PARA AMPLIACIONES DE PROCESOS Y ACOPIOS
P	TRATAMIENTO DE LIXIVIADOS. LAGUNA 1 (ACOPIO)
Q	TRATAMIENTO DE LIXIVIADOS. LAGUNA 2 (EVAPORACIÓN)
R	TRATAMIENTO DE LIXIVIADOS. LAGUNA 3 (EVAPORACIÓN)
S	MÓDULOS DE DISPOSICIÓN FINAL
T	CHIPEO Y COMPOSTAJE DE ORGÁNICOS
U	GALPÓN GUARDA DE MAQUINARIAS
V	SALA DE GRUPO ELECTRÓGENO
W	CENTRO DE PRIMERA INFANCIA

- REFERENCIAS
- VEREDAS
  - PAVIMENTO DE H"
  - ENRIPIADO
  - EQUIPO EN POSICIÓN DE GUARDADO

NOTA  
1.- EL NIVEL +0.00 SE CORRESPONDE A LA COTA 215.50 m IGN DE COTAS PLANALTIMÉTRICAS.

Rev.	Fecha	Descripción	M.C. Elaboró	M.S. Revisó	A.P. Aprobó



PROYECTO EJECUTIVO DE SEIS (6) CENTROS AMBIENTALES DISTRIBUIDOS EN EL NORTE DEL TERRITORIO ARGENTINO



SANTIAGO DEL ESTERO - LA BANDA  
CENTRO AMBIENTAL MUNICIPAL SGO. DEL ESTERO  
PLANTA DE TECHOS

Plano: C466-IFa-CASa-IPT-01-6 Escala: 1:600

NOTAS:



**ACCESO AL CENTRO AMBIENTAL MUNICIPAL SGO. DEL ESTERO**

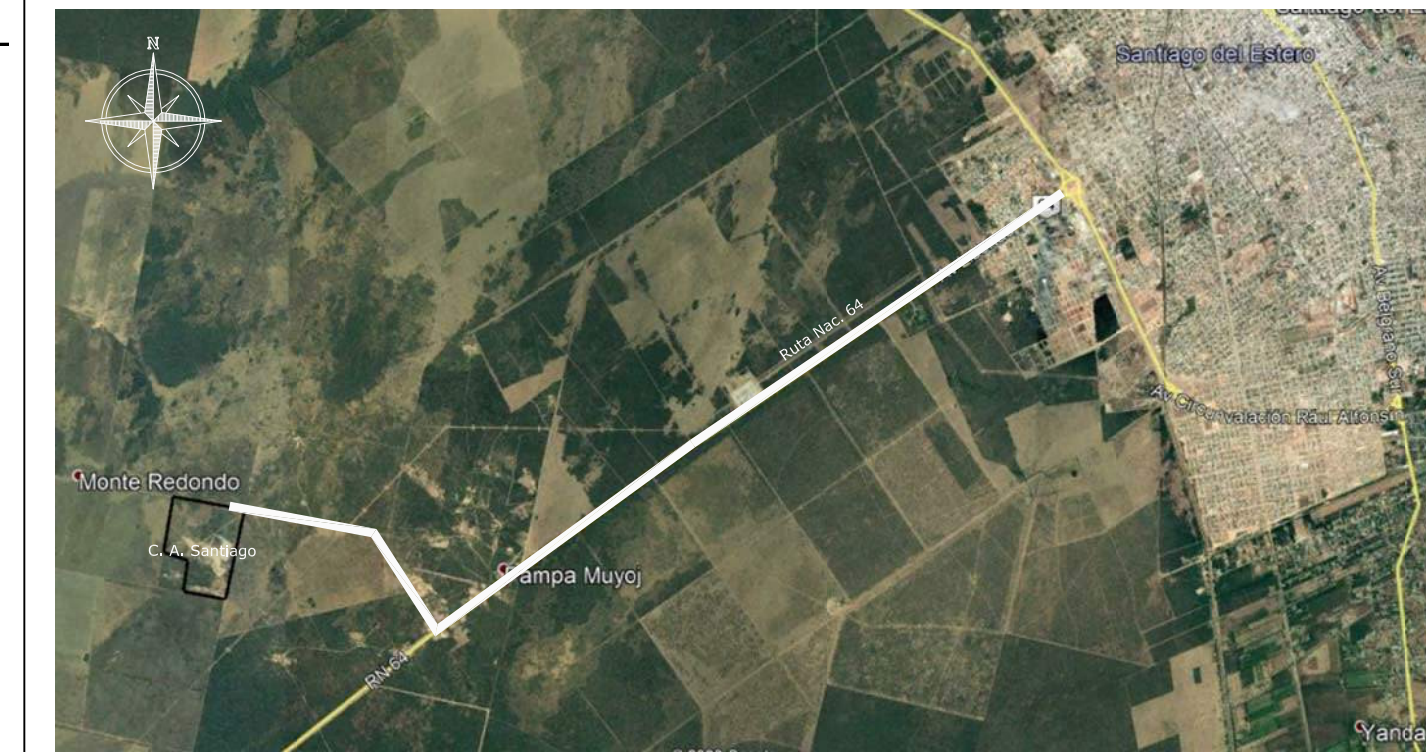

SECTOR	INSTALACION
A	ACCESO PRINCIPAL
B	LOCAL DE GUARDIA
C	REFUGIO DE CARGADORES
D	BÁSCULA
E	ESTACIONAMIENTO
F / G	OFICINA DE ADMINISTRACIÓN, BÁSCULA Y SALA DE PRIMEROS AUXILIOS
H	SECTOR DE ACOPIO DE FARDOS MATERIAL CLASIFICADO
I	GALPÓN DE MANTENIMIENTO
J	SECTOR DE VIDRIOS, NEUMÁTICOS Y VOLUMINOSOS
K	SECTOR DE ÁRIDOS
L	GALPÓN DE ACOPIO
M	VESTUARIOS, SANITARIOS Y COMEDOR-SUM
N	GALPÓN DE CLASIFICACIÓN
Ñ	DESCARGA DE RESIDUOS
O	SECTOR DE RESERVA PARA AMPLIACIONES DE PROCESOS Y ACOPIOS
P	TRATAMIENTO DE LIXIVIADOS. LAGUNA 1 (ACOPIO)
Q	TRATAMIENTO DE LIXIVIADOS. LAGUNA 2 (EVAPORACIÓN)
R	TRATAMIENTO DE LIXIVIADOS. LAGUNA 3 (EVAPORACIÓN)
S	MÓDULOS DE DISPOSICIÓN FINAL
T	CHIPEO Y COMPOSTAJE DE ORGÁNICOS
U	GALPÓN GUARDA DE MAQUINARIAS
V	SALA DE GRUPO ELECTRÓGENO
W	CENTRO DE PRIMERA INFANCIA

REFERENCIAS

- VEREDAS
- PAVIMENTO DE H°
- ENRIPIADO
- EQUIPO EN POSICIÓN DE GUARDAO

NOTA

1.- EL NIVEL +0.00 SE CORRESPONDE A LA COTA 215.50 m IGN DE COTAS PLANIALTIMÉTRICAS.

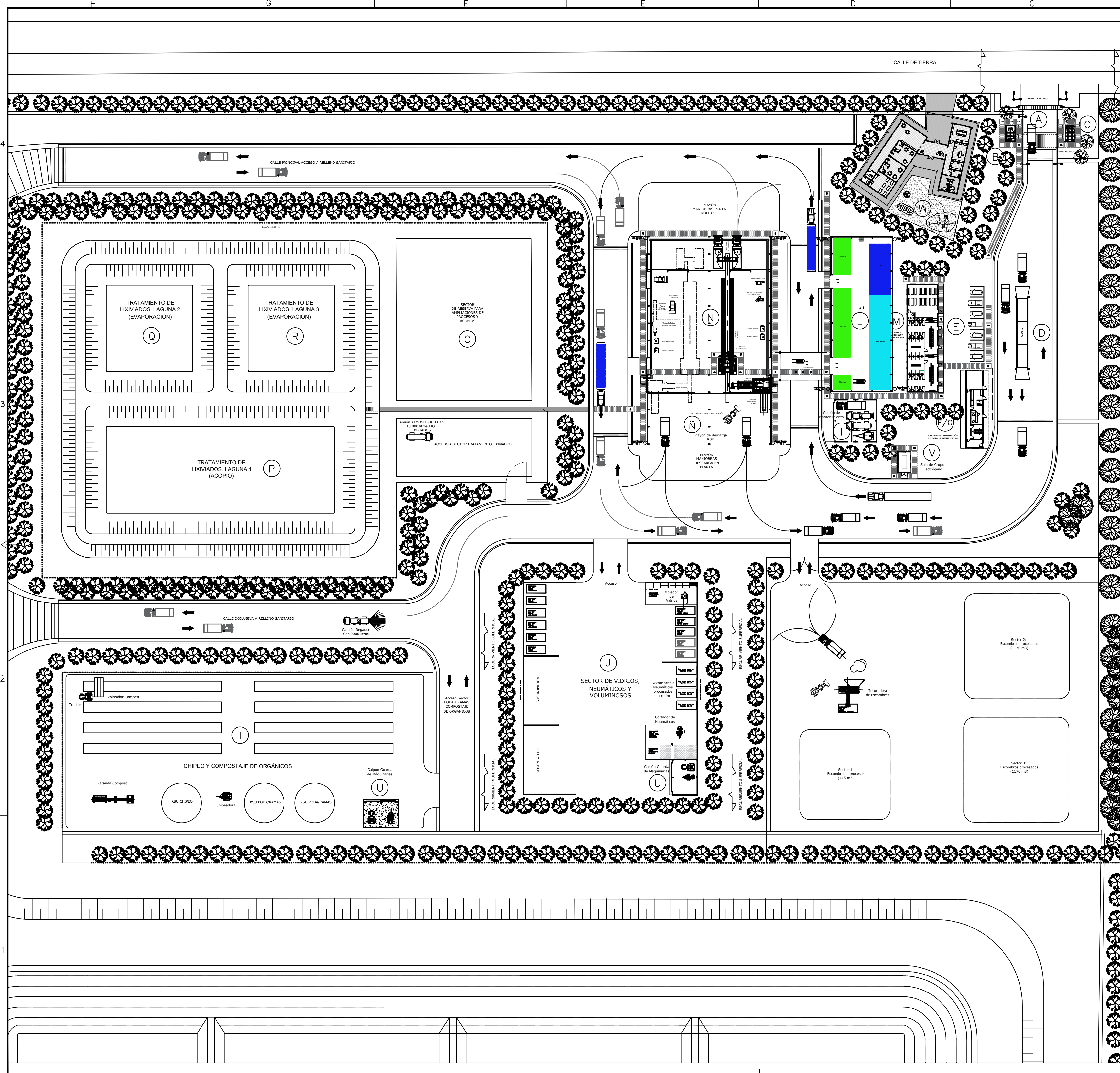

Rev.	Fecha	Descripción	M.C. Elaboró	M.S. Revisó	A.P. Aprobó

<p>Ministerio de Ambiente y Desarrollo Sostenible Argentina</p> <p>Secretaría de Control y Monitoreo Ambiental</p>	<p><b>PROYECTO EJECUTIVO DE SEIS (6) CENTROS AMBIENTALES DISTRIBUIDOS EN EL NORTE DEL TERRITORIO ARGENTINO</b></p>	<p>HYTSA Estudios y Proyectos S.A.</p>

Plano: C466-IFa-CASa-IMP-03-6	Escala: 1:600
-------------------------------	---------------

NOTAS:



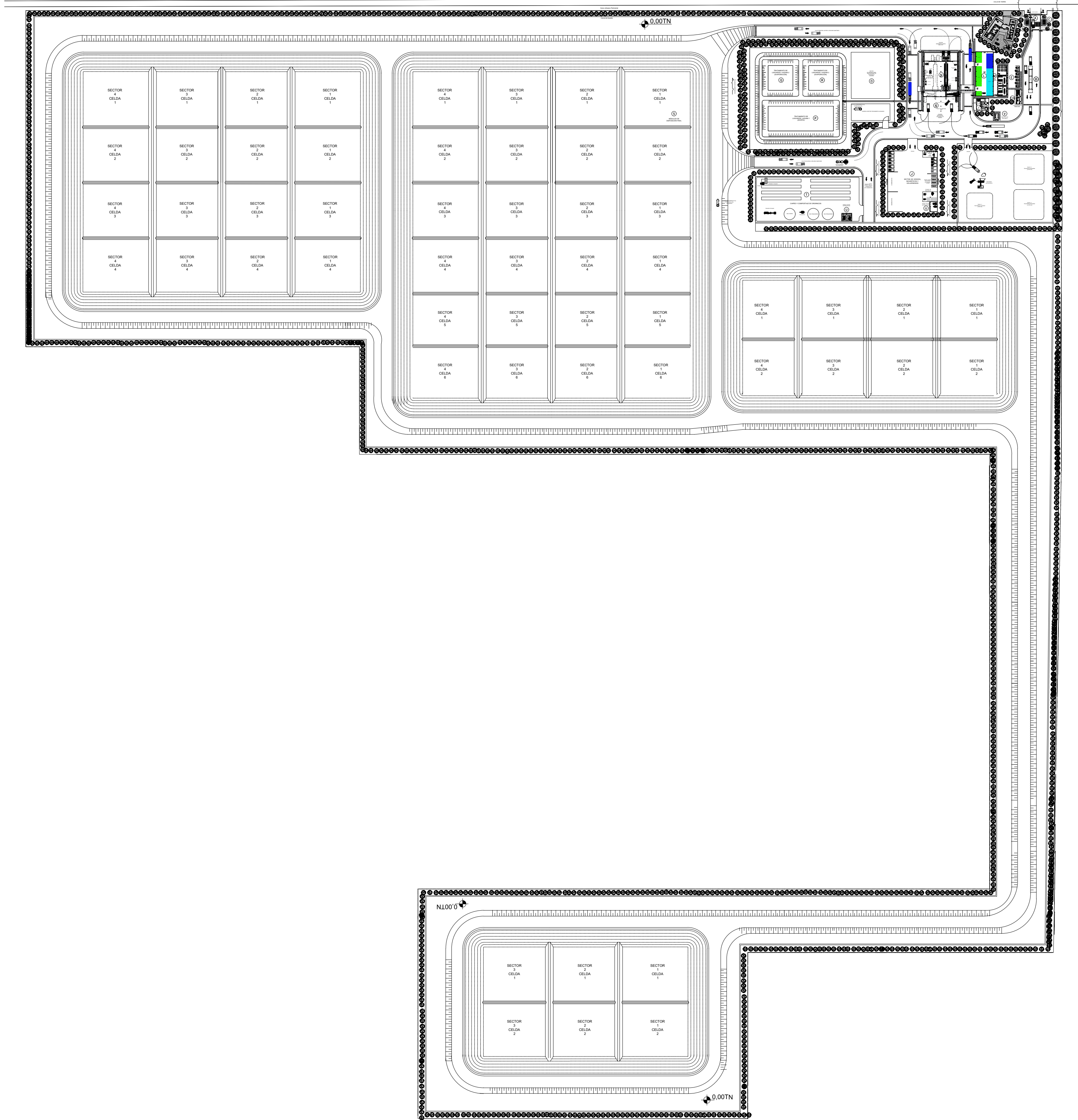

### ACCESO AL CENTRO AMBIENTAL MUNICIPAL SGO. DEL ESTERO



SECTOR	INSTALACION
A	ACCESO PRINCIPAL
B	LOCAL DE GUARDIA
C	REFUGIO DE CARGADORES
D	BÁSCULA
E	ESTACIONAMIENTO
F / G	OFICINA DE ADMINISTRACIÓN, BÁSCULA Y SALA DE PRIMEROS AUXILIOS
H	SECTOR DE ACOPIO DE FARDOS MATERIAL CLASIFICADO
I	GALPÓN DE MANTENIMIENTO
J	SECTOR DE VIDRIOS, NEUMÁTICOS Y VOLUMINOSOS
K	SECTOR DE ÁRIDOS
L	GALPÓN DE ACOPIO
M	VESTUARIOS, SANITARIOS Y COMEDOR-SUM
N	GALPÓN DE CLASIFICACIÓN
Ñ	DESCARGA DE RESIDUOS
O	SECTOR DE RESERVA PARA AMPLIACIONES DE PROCESOS Y ACOPIOS
P	TRATAMIENTO DE LIXIVIADOS. LAGUNA 1 (ACOPIO)
Q	TRATAMIENTO DE LIXIVIADOS. LAGUNA 2 (EVAPORACIÓN)
R	TRATAMIENTO DE LIXIVIADOS. LAGUNA 3 (EVAPORACIÓN)
S	MÓDULOS DE DISPOSICIÓN FINAL
T	CHIPEO Y COMPOSTAJE DE ORGÁNICOS
U	GALPÓN GUARDA DE MAQUINARIAS
V	SALA DE GRUPO ELECTRÓGENO
W	CENTRO DE PRIMERA INFANCIA

REFERENCIAS

	VEREDAS
	PAVIMENTO DE H°
	ENRIPIADO
	EQUIPO EN POSICIÓN DE GUARDADO

NOTA  
1.- EL NIVEL +0.00 SE CORRESPONDE A LA COTA 215.50 m IGN DE COTAS PLANALTIMÉTRICAS.

Rev.	Fecha	Descripción	M.C. Elaboró	M.S. Revisó	A.P. Aprobó



**PROYECTO EJECUTIVO DE SEIS (6) CENTROS AMBIENTALES DISTRIBUIDOS EN EL NORTE DEL TERRITORIO ARGENTINO**



### SANTIAGO DEL ESTERO - LA BANDA CENTRO AMBIENTAL MUNICIPAL SGO. DEL ESTERO IMPLANTACIÓN GENERAL

Plano: C466-IFa-CASa-IMP-02-6      Escala: 1:2000

NOTAS:





**ACCESO AL CENTRO AMBIENTAL MUNICIPAL SGO. DEL ESTERO**



SECTOR	INSTALACION
A	ACCESO PRINCIPAL
B	LOCAL DE GUARDIA
C	REFUGIO DE CARGADORES
D	BÁSCULA
E	ESTACIONAMIENTO
F / G	OFICINA DE ADMINISTRACIÓN, BÁSCULA Y SALA DE PRIMEROS AUXILIOS
H	SECTOR DE ACOPIO DE FARDOS MATERIAL CLASIFICADO
I	GALPÓN DE MANTENIMIENTO
J	SECTOR DE VIDRIOS, NEUMÁTICOS Y VOLUMINOSOS
K	SECTOR DE ÁRIDOS
L	GALPÓN DE ACOPIO
M	VESTUARIOS, SANITARIOS Y COMEDOR-SUM
N	GALPÓN DE CLASIFICACIÓN
Ñ	DESCARGA DE RESIDUOS
O	SECTOR DE RESERVA PARA AMPLIACIONES DE PROCESOS Y ACOPIOS
P	TRATAMIENTO DE LIXIVIADOS. LAGUNA 1 (ACOPIO)
Q	TRATAMIENTO DE LIXIVIADOS. LAGUNA 2 (EVAPORACIÓN)
R	TRATAMIENTO DE LIXIVIADOS. LAGUNA 3 (EVAPORACIÓN)
S	MÓDULOS DE DISPOSICIÓN FINAL
T	CHIPEO Y COMPOSTAJE DE ORGÁNICOS
U	GALPÓN GUARDA DE MAQUINARIAS
V	SALA DE GRUPO ELECTRÓGENO
W	CENTRO DE PRIMERA INFANCIA

REFERENCIAS

- VEREDAS
- PAVIMENTO DE H<sup>o</sup>
- ENRIPIADO
- EQUIPO EN POSICIÓN DE GUARDADO

NOTA  
1.- EL NIVEL +0.00 SE CORRESPONDE A LA COTA 215.50 m IGN DE COTAS PLANALTIMÉTRICAS.



Rev.	Fecha	Descripción	M.C. Elaboró	M.S. Revisó	A.P. Aprobó

**SANTIAGO DEL ESTERO - LA BANDA  
CENTRO AMBIENTAL MUNICIPAL SGO. DEL ESTERO  
IMPLANTACIÓN GENERAL C/IMAGEN**

Plano: C466-IFa-CASa-IMP-01-6 Escala: 1:2000

NOTAS:

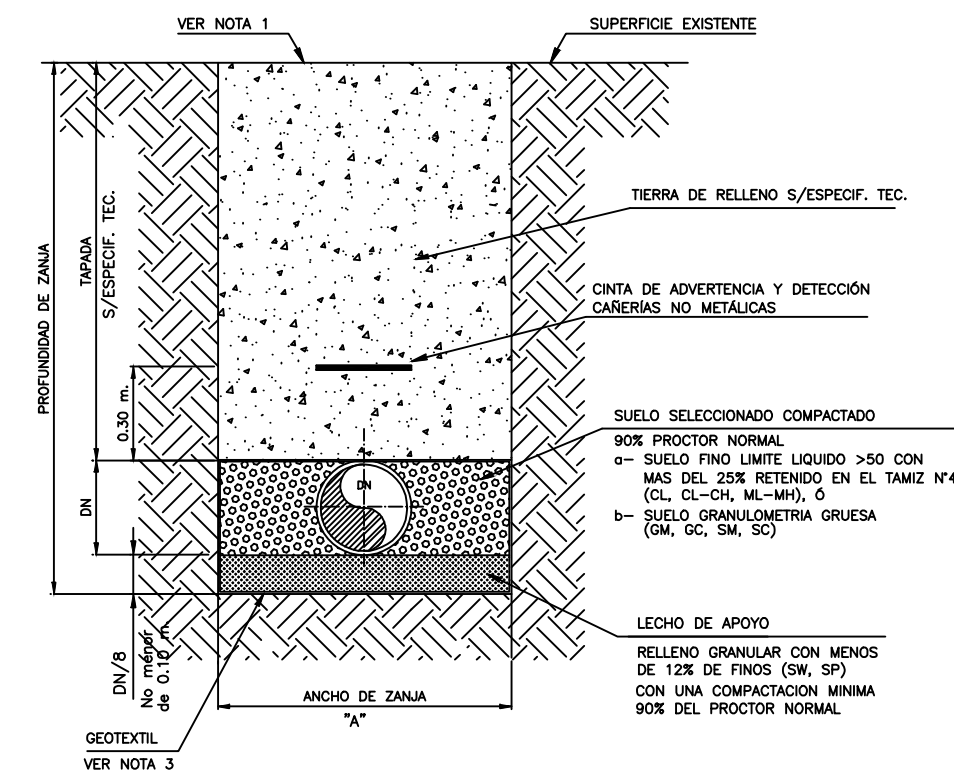
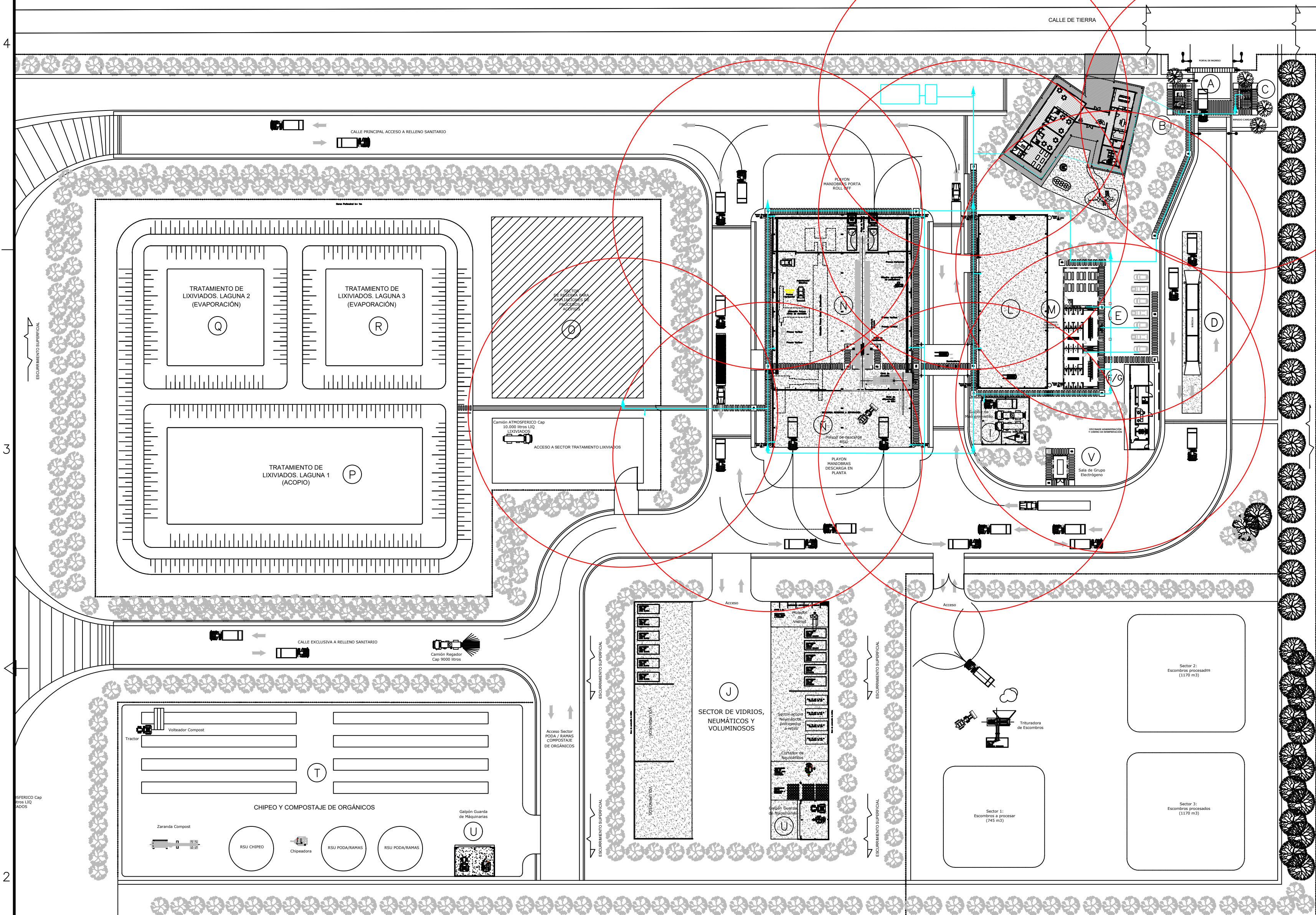
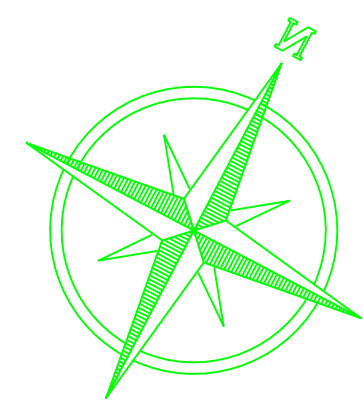



ANCHO DE ZANJA	
DN mm.	A mm.
63	400
75	400
90	400
110	400
160	500
250	500
315	600

- NOTAS:
- 1- La superficie deberá ser reconstruida de acuerdo a las especificaciones técnicas.
  - 2- La distancia "A" corresponde a la distancia mínima libre entre las paredes de la zanja, a la altura del intradós de la cañería. De ser necesario entibamiento, se efectuará el sobreecho correspondiente.
  - 3- Colocar geotextil en presencia de napa.

Referencias:

- Nodo (Id y presión)
- Trazo de tubería (Id y Caudal)
- Hidrantes 1 3/4" (radio de acción)
- Canillas 1/2"

Notas:

- Todos los caños son de PVC PN6.
- Las referencias de presión y caudal son con consumo promedio.
- Los Hidrantes son de 1 3/4" con radio de acción de 40m Qmin: 250 l/min y Pmin: 8mca.
- Almacenamiento cisterna de 100.000 L de capacidad a ser llenado con camiones aguateros.
- Profundidad de la cañería 0.80m. en la traza donde no este protegida por vereda o vialidad pavimentada, recubrir la tubería con concreto pobre 30cm.
- Posterior a la cisterna se instalará un equipo de presurización con capacidad de Q=13 L/s y P=15 mca

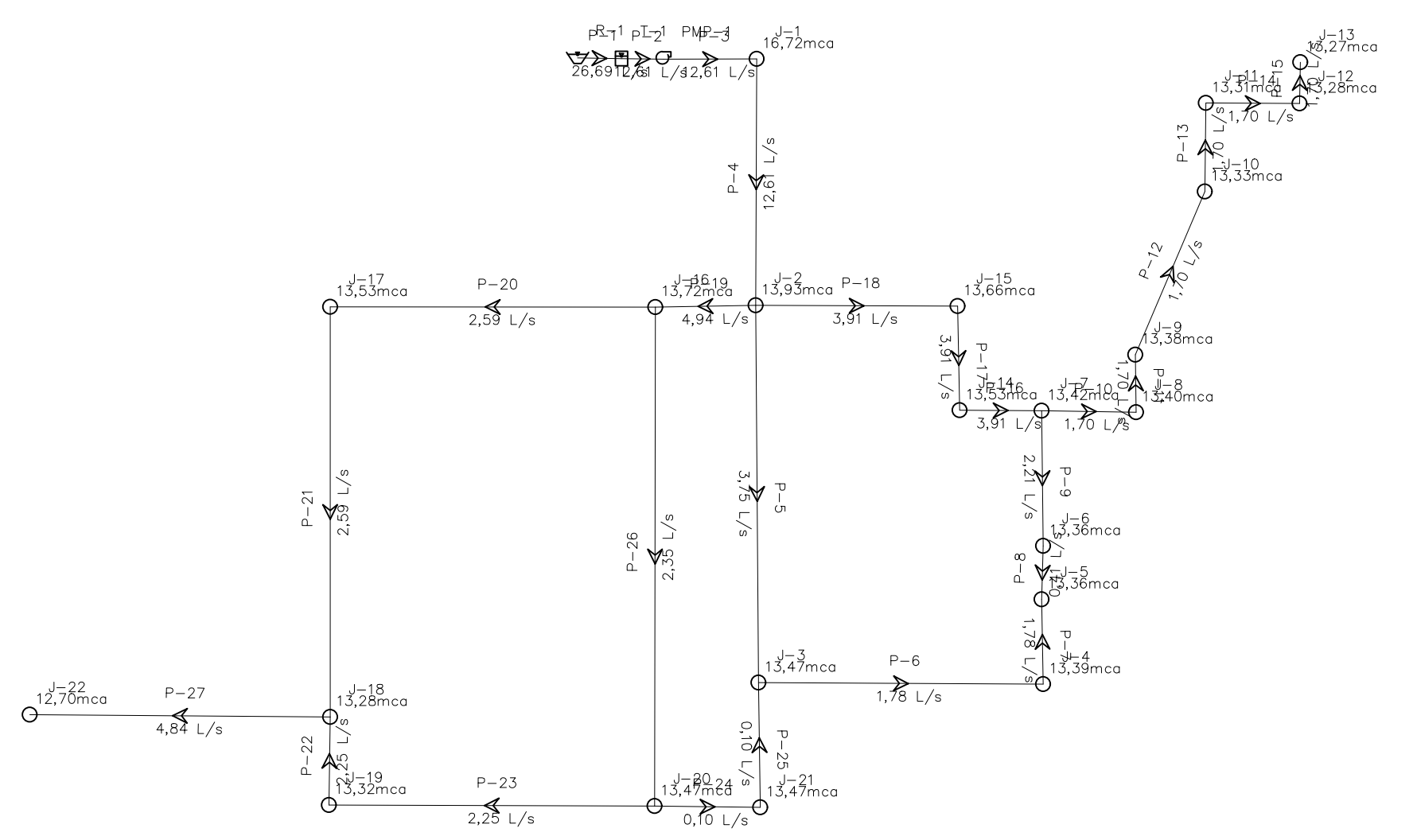

PERFIL LONGITUDINAL DEL COLECTOR PRINCIPAL  
Escala Horizontal 1:250  
Tubería de PVC PN6 DN200mm  
Velocidad = 0.96 l/s  
Capacidad a sección llena = 30.13 l/s

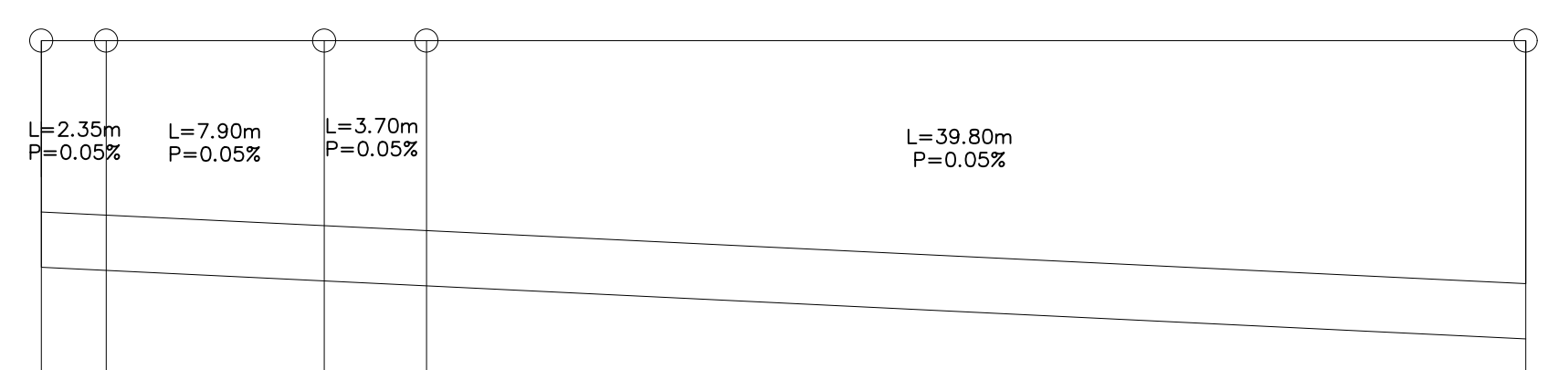

Progresiva	0+000.00	0+002.35	0+010.25	0+013.95	0+053.75
Nivel de Terreno	257.50	257.50	257.50	257.50	257.50
Nivel de Intradós	256.88	256.86	256.82	256.80	256.62
Tapada	0.62	0.64	0.68	0.70	0.88

Rev.	Fecha	Descripción	Elaboró	Revisó	Aprobó
3	04/06/21	Versión con ajustes	M.C.	M.S.	A.P.
2	26/04/21	Versión con ajustes	M.C.	M.S.	A.P.
1	23/11/20	Emitido para la revisión del cliente	M.C.	M.S.	A.P.



PROYECTO EJECUTIVO DE SEIS (6) CENTROS AMBIENTALES DISTRIBUIDOS EN EL NORTE DEL TERRITORIO ARGENTINO



**SANTIAGO DEL ESTERO - LA BANDA**  
**CENTRO AMBIENTAL MUNICIPAL SGO. DEL ESTERO**  
**RED DE AGUA POTABLE E INCENDIO**

Plano: C466-IFa-CASa-APO-01-3 Escala: 1:750

NOTAS:



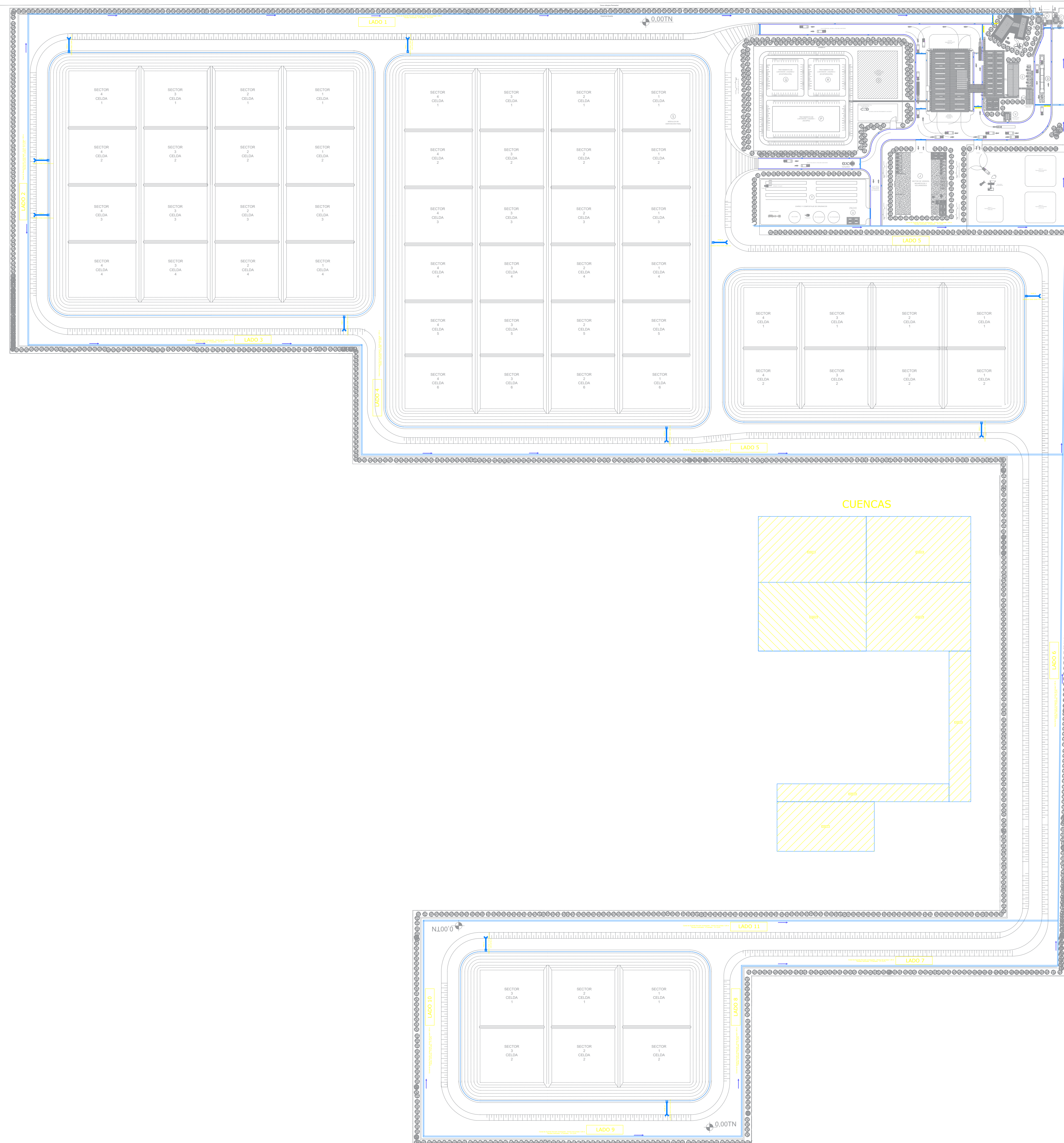
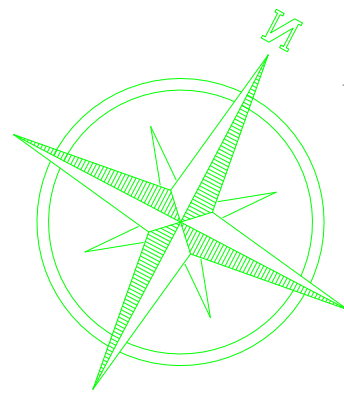

Rev.	Fecha	Descripción	Elaboró	Revisó	Aprobó
6	04/06/21	Versión con ajustes	M.C.	M.S.	A.P.
5	26/04/21	Versión con ajustes	M.C.	M.S.	A.P.
4	01/03/21	Versión con ajustes	M.C.	M.S.	A.P.
3	01/02/21	Versión con ajustes	M.C.	M.S.	A.P.
2	26/12/20	Versión con ajustes	M.C.	M.S.	A.P.
1	23/11/20	Emitido para la revisión del cliente	M.C.	M.S.	A.P.

<p>Ministerio de Ambiente y Desarrollo Sostenible Argentina</p>	<p><b>PROYECTO EJECUTIVO DE SEIS (6) CENTROS AMBIENTALES DISTRIBUIDOS EN EL NORTE DEL TERRITORIO ARGENTINO</b></p>	<p>HTSA Estudios y Proyectos S.A.</p>

**SANTIAGO DEL ESTERO - LA BANDA  
CENTRO AMBIENTAL MUNICIPAL SGO. DEL ESTERO  
PLUVIALES Y DRENES**



Plano: C466-IFa-CASa-PLU-01-6 Escala: 1:1.500

NOTAS:

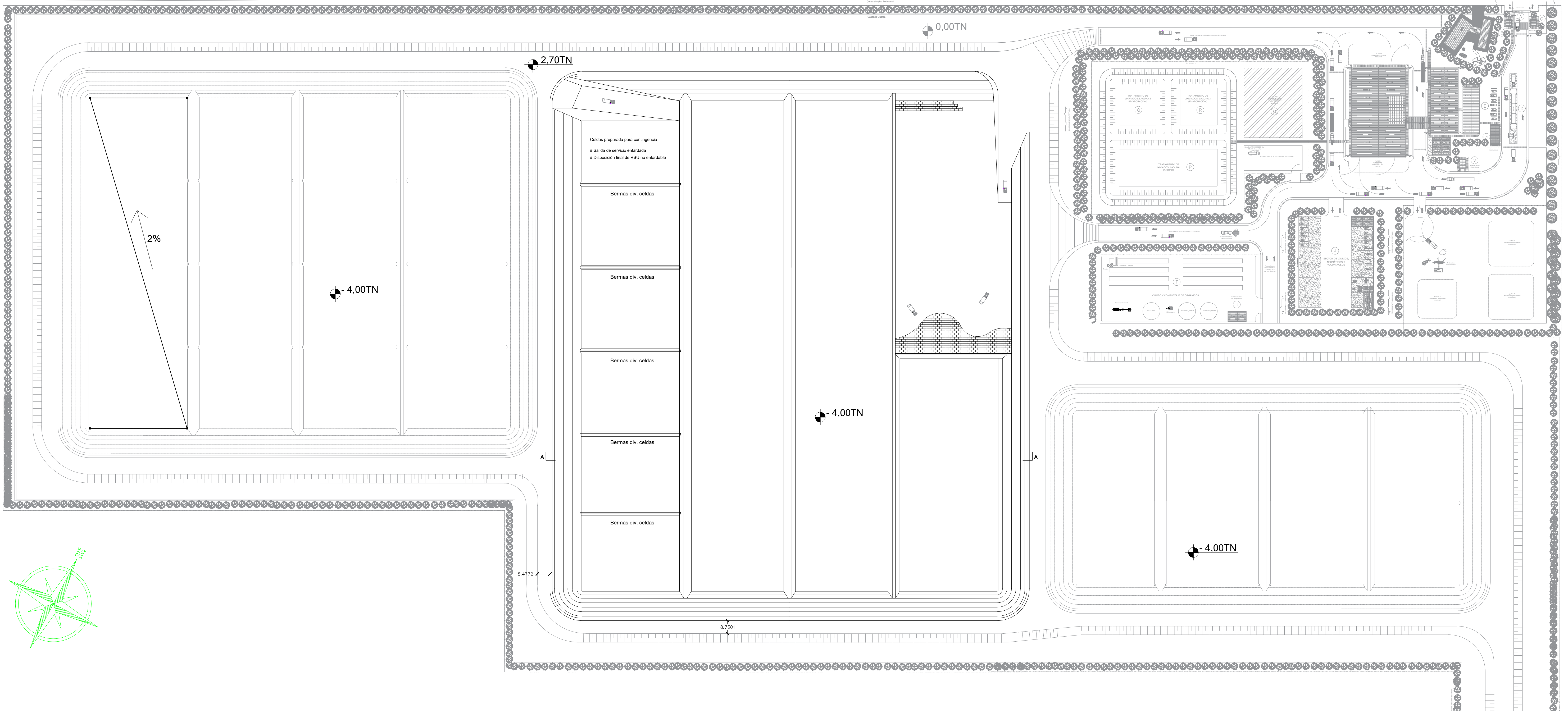



Rev.	Fecha	Descripción	Elaboró	Revisó	Aprobó
6	04/06/21	Versión con ajustes	M.C.	M.S.	A.P.
5	26/04/21	Versión con ajustes	M.C.	M.S.	A.P.
4	01/03/21	Versión con ajustes	M.C.	M.S.	A.P.
3	01/02/21	Versión con ajustes	M.C.	M.S.	A.P.
2	26/12/20	Versión con ajustes	M.C.	M.S.	A.P.
1	23/11/20	Emitido para la revisión del cliente	M.C.	M.S.	A.P.

 Ministerio de Ambiente y Desarrollo Sostenible Argentina	<b>PROYECTO EJECUTIVO DE SEIS (6) CENTROS AMBIENTALES DISTRIBUIDOS EN EL NORTE DEL TERRITORIO ARGENTINO</b>	 HYTSA Estudios y Proyectos S.A.

**SANTIAGO DEL ESTERO - LA BANDA  
CENTRO AMBIENTAL MUNICIPAL SGO. DEL ESTERO  
PLUVIALES Y DRENES**

Plano: C466-IFa-CASa-PLU-01-6 Escala: 1:1.500

NOTAS:



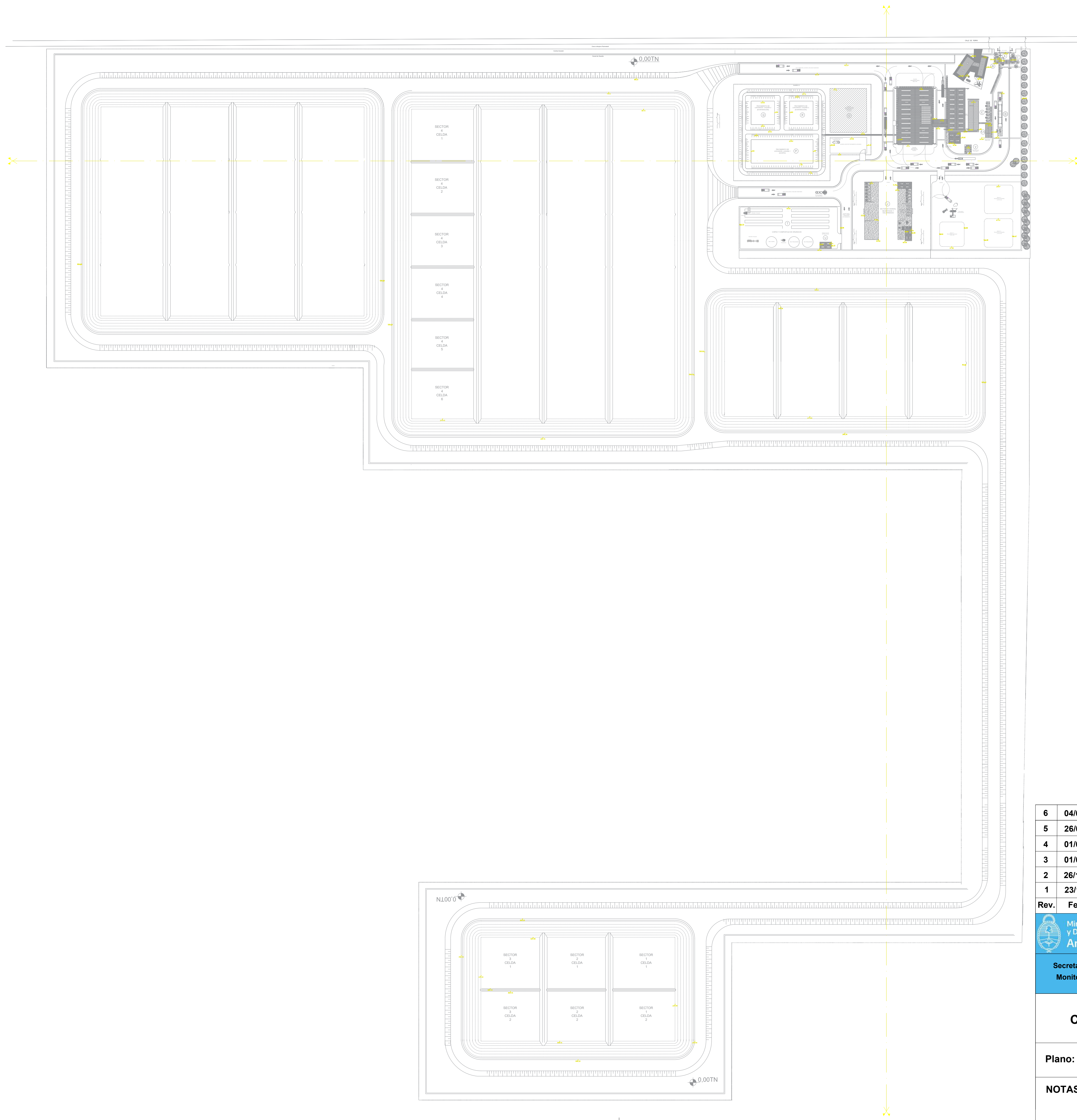
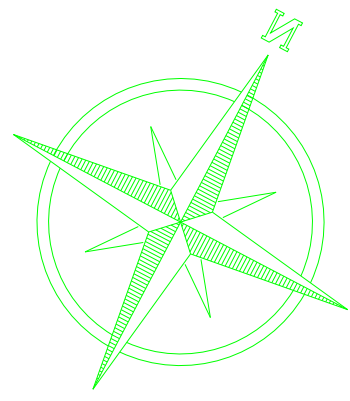

Rev.	Fecha	Descripción	Elaboró	Revisó	Aprobó
6	04/06/21	Versión con ajustes	M.C.	M.S.	A.P.
5	26/04/21	Versión con ajustes	M.C.	M.S.	A.P.
4	01/03/21	Versión con ajustes	M.C.	M.S.	A.P.
3	01/02/21	Versión con ajustes	M.C.	M.S.	A.P.
2	26/12/20	Versión con ajustes	M.C.	M.S.	A.P.
1	23/11/20	Emitido para la revisión del cliente	M.C.	M.S.	A.P.

<p>Ministerio de Ambiente y Desarrollo Sostenible Argentina</p>	<p><b>PROYECTO EJECUTIVO DE SEIS (6) CENTROS AMBIENTALES DISTRIBUIDOS EN EL NORTE DEL TERRITORIO ARGENTINO</b></p>	<p>HYTSA Estudios y Proyectos S.A.</p>

**SANTIAGO DEL ESTERO - LA BANDA  
CENTRO AMBIENTAL MUNICIPAL SGO. DEL ESTERO  
PLANO DE REPLANTEO**

Plano: C466-IFa-CASa-PLU-01-6 Escala: 1:1.500

NOTAS:



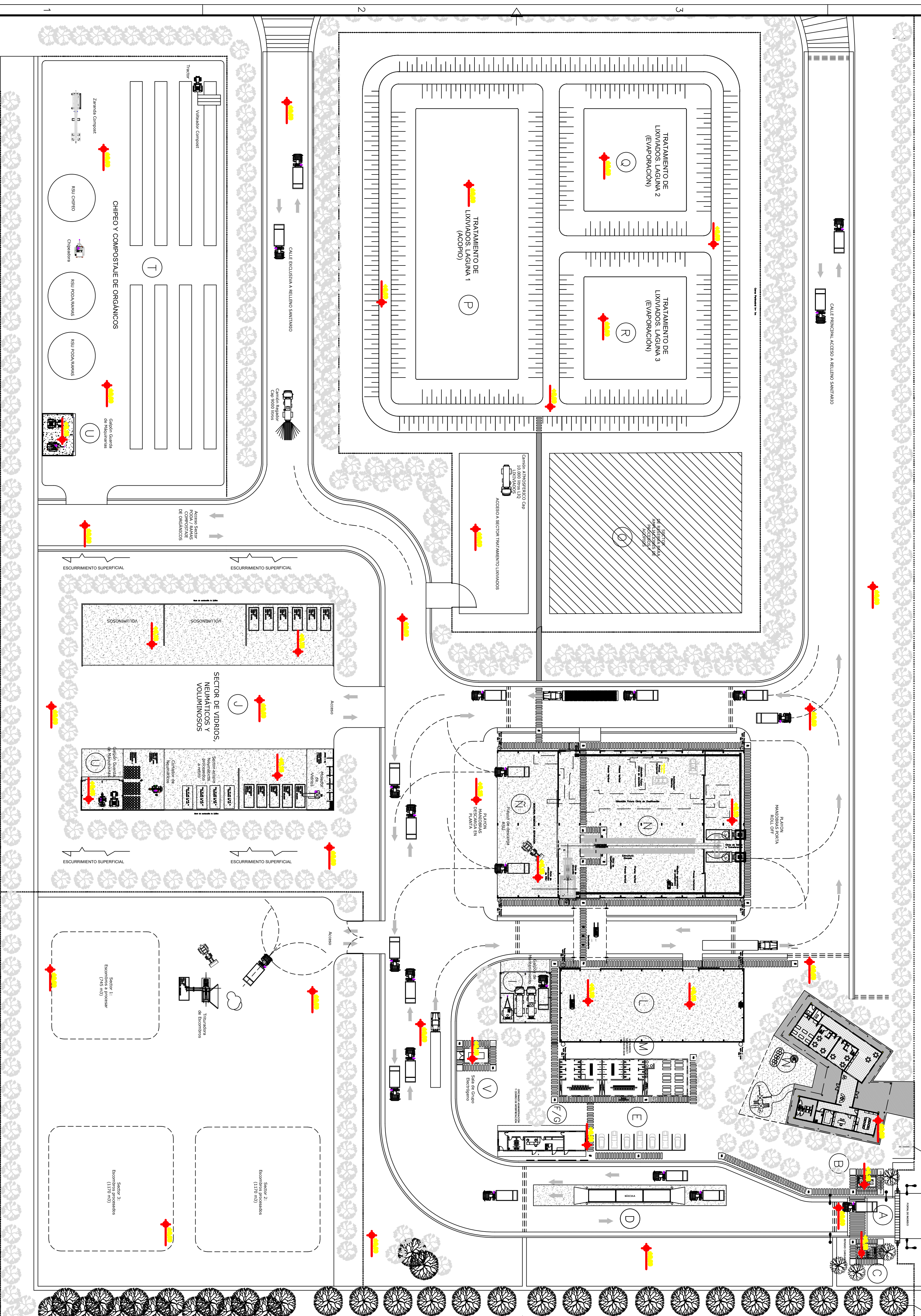
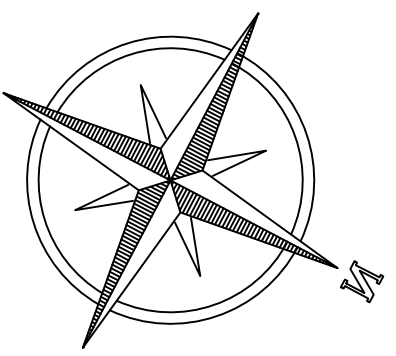

SECTOR	INSTALACION
A	ACCESO PRINCIPAL
B	LOCAL DE GUARDIA
C	REFUGIO DE CARGADORES
D	BASCUILA
E	ESTACIONAMIENTO
F/G	OFICINA DE ADMINISTRACION Y CENTRO DE INTERPRETACION
H	SECTOR DE ACOPIO DE FARDOS MATERIAL CLASIFICADO
I	GALPON DE MANTENIMIENTO
J	SECTOR DE VIDRIOS, NEUMATICOS Y VOLUMINOSOS
K	SECTOR DE ARIDOS
L	GALPON DE ACOPIO
M	VESTIARIOS, SANITARIOS Y COMEDOR-SUM
N	GALPON DE CLASIFICACION
O	DESCARGA DE RESIDUOS
P	SECTOR DE RESERVA PARA AMPLIACIONES DE PROCESOS Y ACOPIOS
Q	TRATAMIENTO DE LIXIVIADOS, LAGUNA 1 (ACOPIO)
R	TRATAMIENTO DE LIXIVIADOS, LAGUNA 2 (EVAPORACION)
S	TRATAMIENTO DE LIXIVIADOS, LAGUNA 3 (EVAPORACION)
T	MODULOS DE DISPOSICION FINAL
U	CHIPERO Y COMPOSTALE DE ORGANICOS
V	GALPON GUARDA DE MAQUINARIAS
W	SALA DE GRUPO ELECTROGENO
	CENTRO DE PRIMERA INFANCIA

- REFERENCIAS
- ▬ VEREDAS
  - ▬ PAVIMENTO DE H<sup>+</sup>
  - ▬ ENRIPIADO

NOTA  
1.- EL NIVEL +0.00 SE CORRESPONDE A LA COTIA 215.50 m IGN DE COTAS PLANALTIMETRICAS.

Rev.	Fecha	Descripción	Elaboró	Revisó	Aprobó
3	04/06/21	Version con ajustes	M.C.	M.S.	A.P.
2	26/04/21	Version con ajustes	M.C.	M.S.	A.P.
1	01/03/21	Emitido para la revision del cliente	M.C.	M.S.	A.P.

Ministerio de Ambiente y Desarrollo Sostenible  
**Argentina**  
Secretaría de Control y Monitoreo Ambiental

PROYECTO EJECUTIVO DE SEIS (6) CENTROS AMBIENTALES DISTRIBUIDOS EN EL NORTE DEL TERRITORIO ARGENTINO

HTYSA ESTUDIOS Y PROYECTOS  
HTYSA Estudios y Proyectos S.A.

**SANTIAGO DEL ESTERO - LA BANDA**  
**CENTRO AMBIENTAL MUNICIPAL SGO. DEL ESTERO**  
NIVELES RELATIVOS

Plano: C466-Ifa-CaSa-TP-02-3

Escala: 1:600

NOTAS:





República Argentina - Poder Ejecutivo Nacional  
1983/2023 - 40 AÑOS DE DEMOCRACIA

**Hoja Adicional de Firmas**  
**Informe gráfico**

**Número:**

**Referencia:** Planos Proyecto Ejecutivo CA Santiago II

---

El documento fue importado por el sistema GEDO con un total de 11 pagina/s.